



Electric Vehicle Charging Box User Manual



Enjoy it.



Content

Preface	A 01
Safety precautions	A 02
1. Product introduction	A 03
2. Mechanical and electrical installation	A 04
3. Charging Process	A 08
4. Use of the card reader (RFID)	A 11
5. Warranty	A 13

Language

A-English	B-Dansk/Norsk	C-Deutsch	D-Nederlands
E-Suomalainen	F-Française	G-Polski	H-Svenska
I-Italia	J-Portugal	K-España	

Preface

This product is designed and manufactured according to IEC61851 and SAEJ1772 international standards.

Use limitations of the Electric Vehicle Charging box

This EV charging box is designed for use in the following conditions:

Sea level < 2000m

Surrounding Temperature -40°C ~ 45°C

Relative humidity of < 85%.

More severe conditions require special instructions when ordering.

Precautions and dangers

Note: please follow the safe use instructions and legal notes.

The EV Charging Box must always be installed according to the legal requirements in the country of installation.

Danger: voltage hazard

This product can cause serious injury if you come into contact with its internal parts during work. Furthermore, please disconnect the power supply after use.

Repair:

Do not try to repair the product. In case of problems please contact the customer service.

Warning: opening the device without permission may cause danger

Opening the device without permission may cause harm to the user or cause significant damage to itself or the surroundings.

Note: unauthorized modification of the device will result in the loss of manufacturer's warranty

No unauthorized modification of the device is allowed, any attempt to do so and the manufacturer's warranty will be revoked.

Safety Precautions

1. Do not put inflammable, explosives, combustible materials, chemicals, combustible steam and other dangerous articles near the charging pile.
2. Keep the charging connector head clean and dry. In case of dirt, wipe it with a clean dry cloth. It is strictly prohibited to touch the core of the charging connector core with your hand while it is charging.
3. It is strictly prohibited to use the EV Charging Box if there is visible damage, cracks, abrasions or exposed metal in the connector or charging cable. In case of such, please contact the After Sales Service.
4. Do not attempt to dismantle, repair or modify the EV Charging Box. If in need for repair or modification, please contact the After Sales Service. Improper operation may cause damage, water leakage, power leakage or other situations which can lead to personal injury or product failure.
5. In case of rain and thunder, be cautious when charging.
6. Children are not allowed to approach or use the EV Charging Box during the charging process in order to avoid injury.
7. Do not attempt to charge the vehicle when moving. The vehicle must be at a complete stand still during the entire charging process.

1. Product Introduction

1.1 Product introduction

This product is a single-phase or three-phase EV Charging Box, solely used for ac charging of electric vehicles. The equipment adopts industrial design principles. The protection level of the EV Charging Box reaches IP55, with good dustproof and waterproof functions, and can be operated and maintained safely outdoors. This series Electric Vehicle Charging Box come in Three versions: the cable version, the socket version and the RFID version.



Cable

AWB1P32AT1/AWB1P32AT2
AWB3P32AT2



Socket

AWB1P32AT2NCB/AWB3P32AT2NCB



RFID

AWB1P32ARF/AWB3P32ARF

Type	AWB1P32AT1/ AWB1P32AT2	AWB3P32AT2	AWB1P32AT2NCB	AWB3P32AT2NCB
Type (RFID)			AWB1P32ARF	AWB3P32ARF
AC power	1P+N+PE	3P+N+PE	1P+N+PE	3P+N+PE
Power supply Voltage	AC230V~±10%	AC400V~±10%	AC230V~±10%	AC400V~±10%
Rated current	10-32A			
Frequency	50-60Hz			
Cable length	5m			
Sockets/plugs	type1/type2	type2	type2	type2
Weight	4.9kg	5.9kg	2.8kg	3.0kg
IP grade	IP55			
Environment temperature	-40°C ~45°C			
Humidity	no condensation			
Cooling way	natural cooling			

2. Mechanical And Electrical Installation

2.1 Internal Structure Drawing

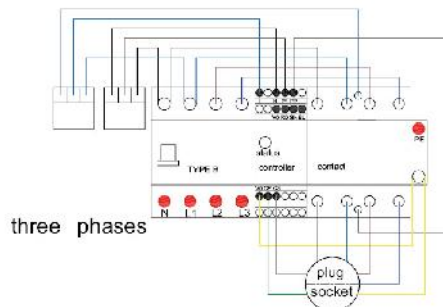
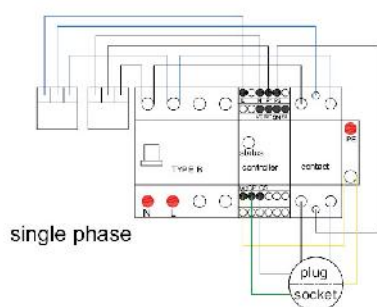
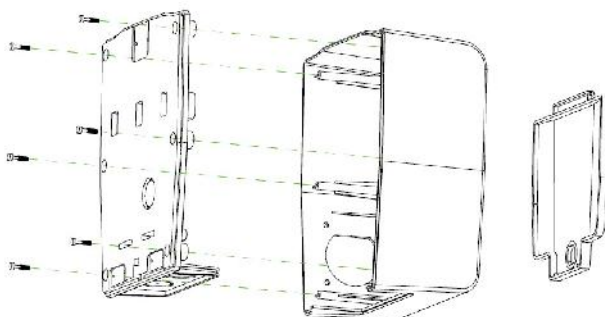

2.2 Installation

1). Overall dimension and installation size (unit: mm)

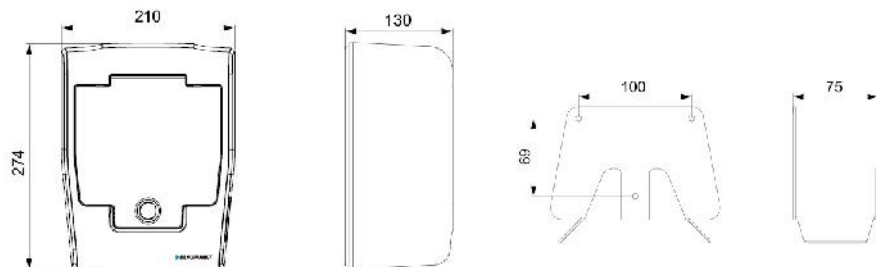

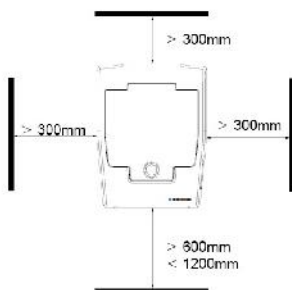

1

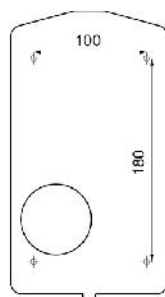

2

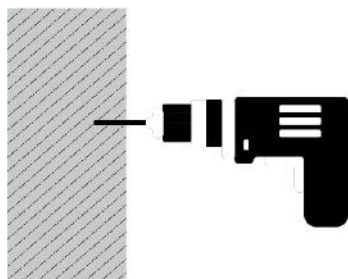

3

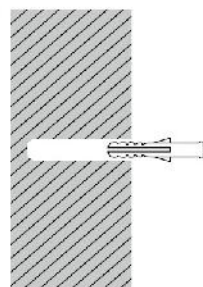

4

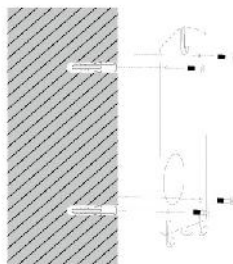

5

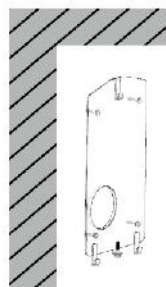

6

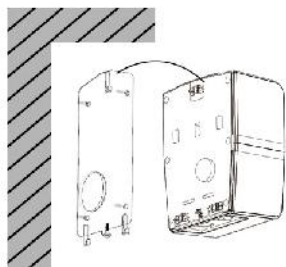

A-7

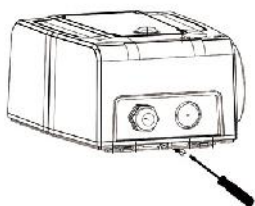

A-8

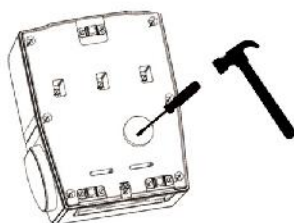

B-7

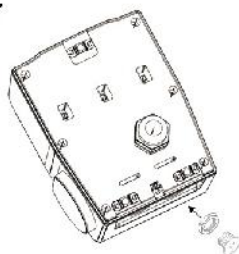

B-8

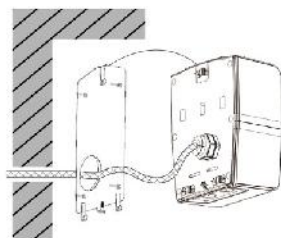

B-9

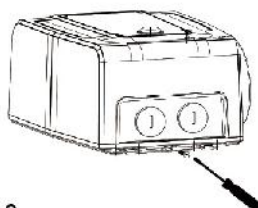

B-10

2). The power line is connected with a Type B Residual current circuit breaker, the single-phase EV Charging Box is connected with N and L, and the three-phase EV Charging Box is connected to N ,L1, L2 and L3. Ground wire (PE wire) is connected to the yellow and green terminals.

3). Recommended cable section:

A	10	16	20	25	32
mm ²	2.5	2.5	4	4	6

4). Current option and setting by DIP switch

WARNING:Installation and AMP settings are only to be carried out by a trained and authorized electrical installer.

The current of the device is set to 32Amp as default factory setting

However, the rating can be adjusted to 10, 16, 20, 25, 32A via built-in DIP switch of protocol controller as user request.

DIP switch settings for the RFID version:



DIP switch settings for the cable and socket version:

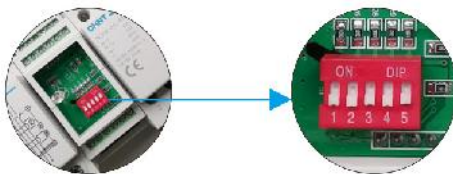

If you want to use the charging station without RFID authorization the "Lost Card" setting can be used.

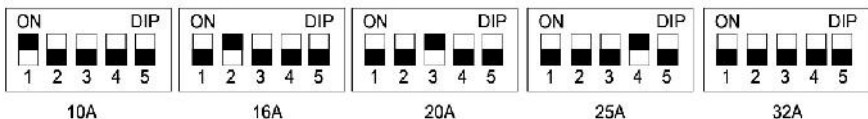

3. Charging Process

3.1 Check before operation

Before operation, please carefully check and ensure the following items:

The installation position of the EV Charging Box should be convenient for operation and maintenance. The EV Charging Box shall be properly installed using the mounting bracket included in the accessories.

No external objects or parts are left on top of the EV Charging Box.

3.2 Power on the equipment





A. Confirm that all the above pre-operation inspection items meet the requirements.

B. Switch on the power supply inlet circuit breaker.

C. After the EV Charging Box is connected to the power supply, allow for 7 seconds of startup self-test time, and the indicator light will be displayed switching between red, blue and green.

D. Standard version: After the self-test is completed, the indicators blue light flashes for cable version, the indicators blue steady light for free/socket version and the EV Charging Box is ready for use and you can connect to you Electric Vehicle.

E. After connecting your EV Charging box to you Electric Vehicle, please refer to the table below for the status of the charging process.

Cable Version		
LED Display		Activity
No Power	No Light	Product not on
		No Power
		The EV Charging Box has malfunctioned
	Light Flashing	To be connected
	Stable	Connection OK – 1 sec stable blue before the charging process begins. Upon completion of the charging process the light returns to stable blue.
	Stable	Charging
	Stable	Your Electric vehicles require heat dissipation, stop charging
	Light Flashing	Failure, not charging

Socket Version		
LED Display		Activity
No Power	No Light	Product not on
		No power
		The EV Charging Box has malfunctioned
	Stable	To be connected
	Light Flashing	Connection OK
	Stable	Charging
	Light Flashing	Charging completed
	Stable	Electric vehicles require heat dissipation, stop charging
	Light Flashing	Failure, not charging

4. Use of the card reader (RFID)

In the chart below the symbols R - G - B will have this meaning

- R = Lighting RED
- G = Lighting GREEN
- B = Lighting BLUE

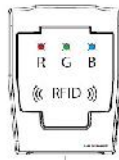

If the charging station is showing a stable blue light it is ready to use

Connect your car to the charging station

Swipe the card in front of the RFID symbol on the charging station



Flashing green light indicates that the charging process has started

all lights flashing



Alternating flashing lights indicates that the car has not connected to the charging station

5 minutes after the initial swipe the charging station will return to ready mode if no connection to the car has been made



Do you wish to limit the charging time by setting the timer?

No=charge until full

Yes=set timer

You can stop the charging process at any time by swiping the card once

Charging

END

The timer can be set to 1,2 or 3 hours of charging



blue flash+1 green flash = 1 hour

blue flash+green 2 flashes = 2 hours

blue flash+green 3 flashes = 3 hours

1x swipe
1 Hour

2x swipes
2 Hours

3x swipes
3 Hours

Charging

END

You can stop the charging process at any time by swiping the card once



RFID Version		
LED Display		Activity
No Power	No Light	Product not on
		No power
		The EV Charging Box has malfunctioned
	Stable	To be connected
	Light Flashing	Connection OK
	Light Flashing	Charging
	Stable	Charging completed
	Stable	Electric vehicles require heat dissipation, stop charging
	Light Flashing	Failure, not charging

5. Warranty

5.1 The warranty period of this product is 24 months after the date of purchase. During the warranty period, if handled properly and according to manual, if the product becomes defect please contact our After Sales Service for assistance.

5.2 During the warranty period, a certain maintenance fee will be charged for damage caused by the following reasons:

A. Damage caused by wrong use of the product and unauthorized repair and modification.

B. Damage caused by abnormal fire, flood or other natural disasters and secondary disasters.

C. Damage caused by dropping the unit or damage caused by transportation after the purchase.

D. Damage caused by failure to operate according to the user manual provided by our company.

5.3 For After sales service, please call:

Sweden	031 3045 665
Denmark	77 34 33 30
International	+45 77 34 33 30

5.4 BLAUPUNKT reserves the right to interpret this agreement.



Indhold

Forord	B 01
Sikkerhedsforanstaltninger	B 02
1. Introduktion til produktet	B 03
2. Mekanisk og elektrisk installation	B 04
3. Ladeproces	B 08
4. Brug af kortlæser (RFID)	B 11
5. Garantiaftale	B 13

Language

A-English	B-Dansk/Norsk	C-Deutsch	D-Nederlands
E-Suomalainen	F-Française	G-Polski	H-Svenska
I-Italia	J-Portugal	K-España	

Forord

Dette produkt er designet og fremstillet i henhold til de internationale standarder IEC61851 og SAEJ1772

Begrænsninger for anvendelse af ladeboksen til eldrevne køretøjer

Denne ladeboks til eldrevne køretøjer er konstrueret til brug under følgende forhold:

Havets overflade <2000 m

Omgivelsernes temperatur -40°C ~ 45°C

Relativ luftfugtighed <85 %

Strengere forhold kræver speciel vejledning ved bestilling.

Forholdsregler og farer

Bemærk: Følg sikkerhedsinstrukserne og lovmæssige noter.

Ladeboksen til eldrevne køretøjer skal altid installeres i henhold til de lovmæssige krav i det land, hvor den installeres.

Fare: spændingsfare

Dette produkt kan forårsage alvorlig skade, hvis du kommer i kontakt med dets indre dele ved håndtering. Afbryd strømtilførslen efter brug.

Reparation:

Forsøg ikke selv at reparere produktet. I tilfælde af problemer skal du kontakte kundeservice.

Advarsel: det kan være forbundet med fare at åbne enheden uden tilladelse

Hvis enheden åbnes uden tilladelse kan det forårsage skader på brugeren eller forårsage betydelig skade på enheden selv eller omgivelserne.

Bemærk: hvis der udføres uautoriserede ændringer på enheden vil det resultere i, at producentens garanti bortfalder

Det er ikke tilladt at udføre uautoriserede ændringer på enheden, og ethvert forsøg herpå vil medføre, at producentens garanti ophæves.

Sikkerhedsforanstaltninger

1. Lad ikke brandfarlige, eksplosive, brændbare materialer, kemikalier, brændbar damp eller andre farlige emner komme i nærheden af ladestationen.
2. Hold opladningsstikket tørt og rent. Hvis det bliver snavset, kan det tørres af med en ren, tør klud. Det er strengt forbudt at røre ved laderens kabel med hånden, mens der oplades.
3. Det er strengt forbudt at anvende ladeboksen til eldrevne køretøjer, hvis der er synlig skade, revner, slitage eller synligt metal i stik eller ladekabel. I sådanne tilfælde skal du kontakte Blaupunkt service..
4. Forsøg ikke på at afmontere, reparere eller ændre på ladeboksen til eldrevne køretøjer. Hvis der er behov for reparation eller ændring skal du kontakte eftersalgsservice. Ukorrekt håndtering kan forårsage skade, vandudslip, strømudfald eller andre situationer, som kan føre til personskade eller produktsvigt.
5. I tilfælde af regn og torden skal der iagttages forsigtighed ved opladning.
6. For at undgå ulykker må børn ikke være i nærheden af eller anvende ladeboksen til eldrevne køretøjer, mens der oplades.
7. Gør ikke forsøg på at oplade bilen, mens den er i bevægelse. Køretøjet skal holde helt stille under hele opladningsprocessen.

1. Introduktion til produktet

1.1 Kort introduktion til produktet

Dette produkt er en enfaset eller trefaset ladeboks til eldrevne køretøjer, kun til vekselstrøms-opladning af eldrevne køretøjer. Udstyret overholder principper for industrielt design. Beskyttelsesniveauet på ladeboksen til eldrevne køretøjer opfylder kravene til IP55, med gode støv- og vandtætte funktioner, og det kan betjenes og vedligeholdes sikkert udendørs. Denne serie af ladebokse til eldrevne køretøjer fås i tre versioner: En version med kabel, en version med stik og en version med RFID.



Kabel

AWB1P32AT1/AWB1P32AT2
AWB3P32AT2



Stik

AWB1P32AT2NCB/AWB3P32AT2NCB



RFID

AWB1P32ARF/AWB3P32ARF

Type	AWB1P32AT1/ AWB1P32AT2	AWB3P32AT2	AWB1P32AT2NCB	AWB3P32AT2NCB
Type (RFID)			AWB1P32ARF	AWB3P32ARF
Vekselstrøm	1P+N+PE	3P+N+PE	1P+N+PE	3P+N+PE
Strømforsyningsspænding	AC230V~±10%	AC400V~±10%	AC230V~±10%	AC400V~±10%
Nominal strøm	10-32A			
Frekvens	50-60Hz			
Kabellængde	5m			
Stikkontakt/stik	type1/type2	type2	type2	type2
Vægt	4.9kg	5.9kg	2.8kg	3.0kg
IP-værdi	IP55			
Omgivelsestemperatur	-40°C ~45°C			
Luftfugtighed	ingen kondensering			
Afkølingsmåde	naturlig afkøling			

2.Mekanisk og elektrisk installation

2.1 Indvendigt strukturdiagram

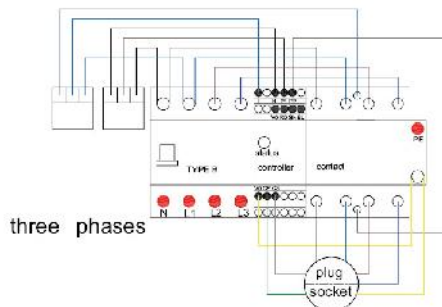
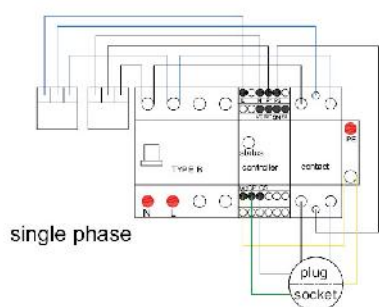
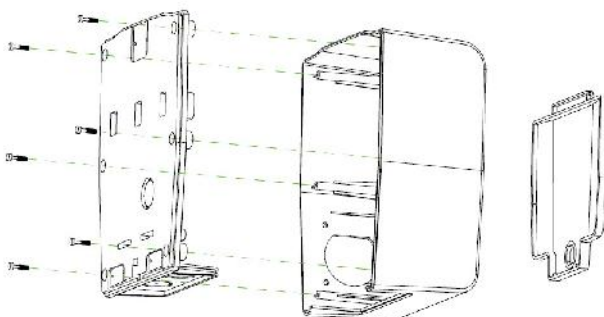

2.2 Installation

1). Total størrelse og installationsstørrelse

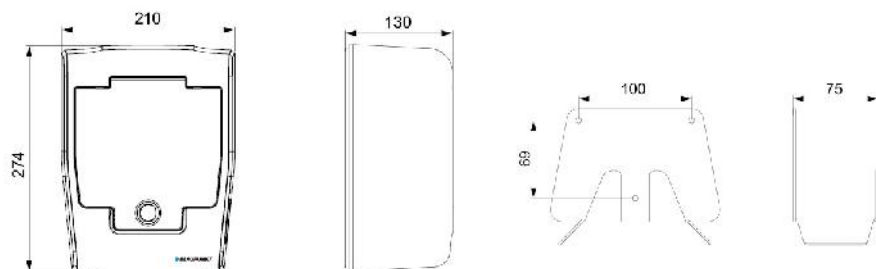

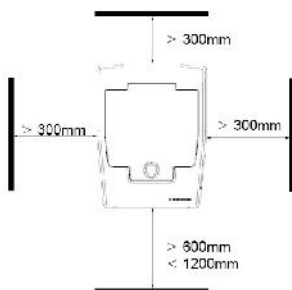

1

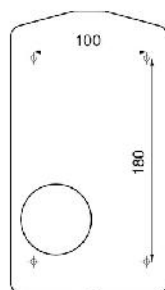

2

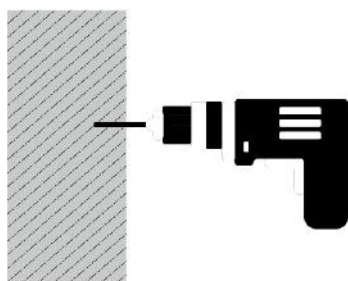

3

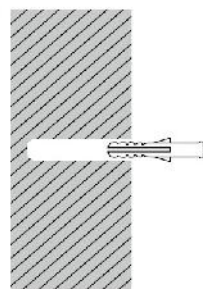

4

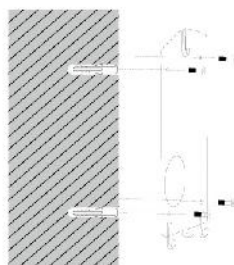

5

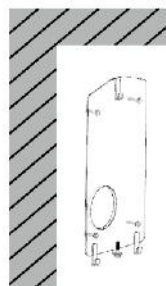

6

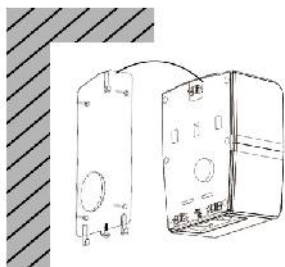

A-7

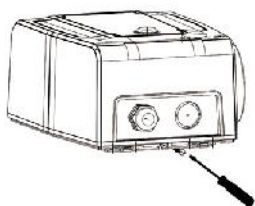

A-8

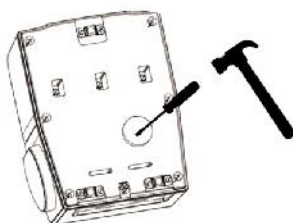

B-7

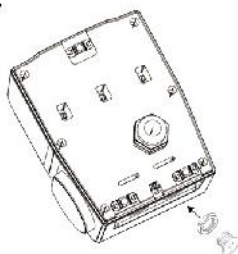

B-8

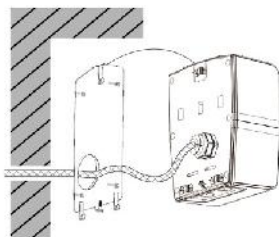

B-9

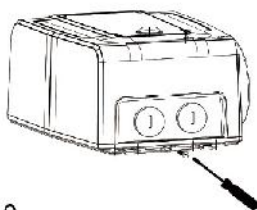

B-10

2). Strømledningen er forbundet med en type B-strømafbryder, den enfasede ladeboks til eldrevne køretøjer er forbundet med N og L, og den trefasede ladeboks er forbundet til N, L1, L2 og L3. Jordledning er forbundet med de gule og grønne udtag.

3). Anbefalet kabelvalg:

A	10	16	20	25	32
mm ²	2.5	2.5	4	4	6

4). Valg af strømstyrke og opsætning med DIP-omskifter

ADVARSEL: Installation og AMP-indstillinger må kun udføres af en uddannet og autoriseret elektrisk installatør.

Enhedens strømstyrke er forudindstillet til 32 A.

Dette kan dog justeres til 10, 16, 20, 25, 32 A via indbygget DIP-omskiftning af protokolstyreenheden efter brugerens behov.

Indstillinger for DIP-omskifter til RFID-versionen:

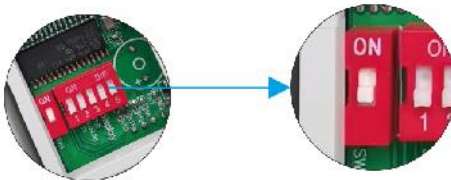

MISTET KORT



RFID

Indstillinger for DIP-omskifter til versionen med kabel og stik:

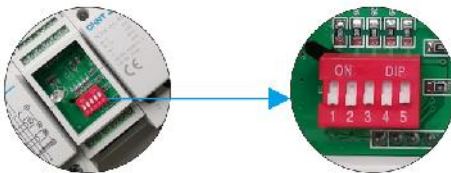

Hvis du vil bruge ladestationen uden RFID-autorisation, kan indstillingen "Mistet kort" bruges.

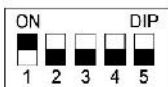

10A

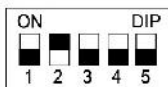

16A

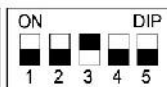

20A



25A



32A

3. Ladeproces

3.1 kontrollér før brug

Før ibrugtagning skal du omhyggeligt kontrollere og sikre følgende:

Stedet hvor ladeboksen til eldrevne køretøjer monteres bør være praktisk i forhold til drift og vedligehold. Ladeboksen til eldrevne køretøjer skal opsættes på forsvarlig vis ved at bruge de monteringsbeslag, der er inkluderet som tilbehør.

Der må ikke lægges nogen andre ting eller dele oven på ladeboksen.

3.2 Opstart





A. Bekræft, at alle de ovennævnte elementer opfylder kravene.





B. Tænd på strømtilførslens afbryder

C. Når ladeboksen til eldrevne køretøjer er forbundet til strømtilførslen, vil der være ca. 7 sekunders opstartstid med autotest, og indikatorlyset vil vises med hhv. rød, blå og grøn.

D. Når autotesten er gennemført lyser indikatoren blå, ladeboksen er klar til brug, og du kan forbinde den til det eldrevne køretøj.

E. Når du har forbundet ladeboksen til dit eldrevne køretøj, kan du se i nedenstående tabel, hvordan status for opladningsprocessen er.

Cable Version		
LED Display		Activity
Ingen strøm	Ingen lys	Produktet er ikke tændt
		Ingen strøm
		Produktet er itu
 Blå	Blinker	Ikke tilsluttet
 Blå	Stabilt	Korrekt tilsluttet, stabilt blåt lys i ca. 1 sek inden ladning går i gang. Permanent blåt lys betyder at lade processen er afsluttet
 Grøn	Stabilt	Opladning igang
 Rød	Stabilt	Det eldrevne køretøj kræver varmeafledning uden opladning
 Rød	Blinker	Fejl, oplader ikke

Socket Version		
LED Display		Activity
No Power	No Light	Product not on
		No power
		The EV Charging Box has malfunctioned
	Stable	To be connected
	Light Flashing	Connection OK
	Stable	Charging
	Light Flashing	Charging completed
	Stable	Electric vehicles require heat dissipation, stop charging
	Light Flashing	Failure, not charging

4.Brug af kortlæser (RFID)

I nedenstående diagram har symbolerne R - G - B denne betydning

- R = Lyser RØDT
- G = Lyser GRØNT
- B = Lyser BLÅT

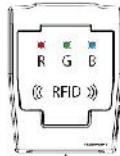

Hvis ladestationen viser et stabilt blåt lys, er den klar til brug

Tilslut din bil til ladestationen
Stryg kortet foran RFID-symbollet på ladestationen



Et blinkende grønt lys angiver, at opladningsprocessen er startet

alle lys blinker



Skiftende, blinkende lys angiver, at bilen ikke har tilsluttet ladestationen

5 minutter efter det første stryge vender ladestationen tilbage til klar tilstand, hvis der ikke er oprettet forbindelse til bilen

Ønsker du at begrænse opladningstiden ved at indstille timeren?

Nej = Opladning indtil batteriet er fuldt



Du kan når som helst stoppe opladningsprocessen ved at stryge kortet én gang

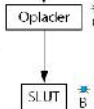

Ja = Indstil timeren

Timeren kan kun indstilles inden for de første 2 minutter efter det første kortstryg





Timeren kan indstilles til 1, 2 eller 3 timers opladning

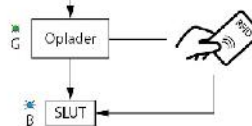

- blåt blink + 1 grønne blink = 1 time
- blåt blink + 2 grønne blink = 2 timer
- blåt blink + 3 grønne blink = 3 timer



Du kan når som helst stoppe opladningsprocessen ved at stryge kortet én gang

RFID Version		
LED Display		Activity
No Power	No Light	Product not on
		No power
		The EV Charging Box has malfunctioned
	Stable	To be connected
	Light Flashing	Connection OK
	Stable	Charging
	Light Flashing	Charging completed
	Stable	Electric vehicles require heat dissipation, stop charging
	Light Flashing	Failure, not charging

5. Garantiaftale

5.1 Garantiperioden på dette produkt er 24 måneder efter datoen for købet. Hvis produktet bliver defekt i løbet af garantiperioden, ved normalt brug i forhold til manualen, bedes du kontakte vores eftersalgsservice for at få hjælp.

5.2 I garantiperioden vil der blive opkrævet et vedligeholdelsesgebyr for skader, der er opstået af følgende årsager:

A. Skade som følge af forkert brug af produktet og uautoriseret reparation eller ændring.

B. Skade som følge af unormal ild, oversvømmelse eller andre naturkatastrofer og sekundære katastrofer.

C. Skader som følge af, at enheden er blevet tabt eller skade ved transport efter købet er foretaget.

D. Skader som følge af mangelfuld betjening i forhold til brugervejledningen, der er leveret af vores firma.

5.3 Eftersalgsservice kan kontaktes på

Sverige	031 3045 665
Danmark	77 34 33 30
Internationalt	+45 77 34 33 30

5.4 BLAUPUNKT forbeholder sig ret til at fortolke denne aftale.



Inhaltsverzeichnis

Vorwort	C 01
Sicherheitsvorkehrungen	C 02
1. Produkteinführung	C 03
2. Mechanische und elektrische Installation	C 04
3. Ladeprozess	C 08
4. Use of card reader (RFID)	C 11
5. Garantievereinbarung	C 13

Language

A-English	B-Dansk/Norsk	C-Deutsch	D-Nederlands
E-Suomalainen	F-Française	G-Polski	H-Svenska
I-Italia	J-Portugal	K-España	

Vorwort

Dieses Produkt wurde gemäß den internationalen Normen IEC61851 und SAEJ1772 entwickelt und hergestellt.

Verwendungseinschränkungen der Lade-Box für Elektrofahrzeuge

Diese EV-Ladebox ist für den Einsatz unter folgenden Bedingungen vorgesehen:

Meeresspiegel <2000 m

Umgebungstemperatur -40°C ~ 45°C

Relative Luftfeuchtigkeit von < 85%

Bei strengeren Bedingungen sind bei der Bestellung besondere Anweisungen erforderlich.

Vorsichtsmaßnahmen und Gefahren

Hinweis: Bitte folgen Sie den Anweisungen für den sicheren Gebrauch und die rechtlichen Hinweise.

Die EV-Ladebox muss immer gemäß den gesetzlichen Bestimmungen des Installationslandes installiert werden.

Gefahr: Spannungsgefahr

Dieses Produkt kann zu schweren Verletzungen führen, wenn Sie während der Arbeit mit den Innenteilen in Kontakt kommen. Bitte trennen Sie die Stromversorgung nach dem Gebrauch.

Instandsetzung:

Versuchen Sie nicht, das Produkt zu reparieren. Bei Problemen wenden Sie sich bitte an den Kundendienst.

Warnung: das Öffnen des Geräts ohne Erlaubnis kann Gefahren verursachen

Wenn Sie das Gerät ohne Erlaubnis öffnen, kann dies zu Schäden am Benutzer oder zu erheblichen Schäden an ihm oder der Umgebung führen.

Hinweis: eine unbefugte Änderung des Geräts führt zum Verlust der Herstellergarantie

Eine unbefugte Änderung des Geräts ist nicht zulässig, jeder Versuch widerruft die Herstellergarantie.

Sicherheitsvorkehrungen

1. Legen Sie keine brennbaren, explosiven Stoffe, entflammbaren Materialien, Chemikalien, entflammbaren Dampf und andere gefährliche Gegenstände in die Nähe des Lade-Akkus.
2. Halten Sie den Ladeanschlusskopf sauber und trocken. Wischen Sie ihn bei Verschmutzungen mit einem sauberen, trockenen Tuch ab. Es ist strengstens verboten, den Ladesteckerkern während des Ladevorgangs mit der Hand zu berühren.
3. Es ist strengstens verboten, die EV-Ladebox zu verwenden, wenn sichtbare Beschädigungen, Risse, Abrieb oder freiliegende Metallteile im Stecker oder Ladekabel vorhanden sind. In diesem Fall wenden Sie sich bitte an den Kundendienst.
4. Versuchen Sie nicht, die EV-Ladebox zu demontieren, zu reparieren oder zu modifizieren. Wenn eine Reparatur oder Änderung erforderlich ist, wenden Sie sich bitte an den Kundendienst. Unsachgemäßer Betrieb kann zu Schäden, Wasserlecks, Stromlecks oder anderen Situationen führen, die zu Verletzungen oder zum Versagen des Produkts führen können.
5. Seien Sie bei Regen und Donner vorsichtig beim Laden.
6. Um Verletzungen zu vermeiden, dürfen sich Kinder während des Ladevorgangs nicht der EV-Ladebox annähern oder sie verwenden.
7. Versuchen Sie nicht, das Fahrzeug aufzuladen, wenn Sie sich bewegen. Das Fahrzeug muss während des gesamten Ladevorgangs vollständig stillstehen.

1. Produkteinführung

1.1 Kurze Produkteinführung

Dieses Produkt ist eine einphasige oder dreiphasige EV-Ladebox, die ausschließlich zum Laden von Elektrofahrzeugen mit Wechselstrom verwendet wird. Das Gerät übernimmt die Prinzipien des Industriedesigns. Die Schutzstufe der EV-Ladebox erreicht IP55 mit guten staubdichten und wasserdichten Funktionen und kann im Freien sicher betrieben und gewartet werden. Diese Serie der Elektrofahrzeug-Ladebox ist in drei Ausführungen erhältlich: Kabel, Sockel und RFID.



Kabel

AWB1P32AT1/AWB1P32AT2
AWB3P32AT2



Anschluss

AWB1P32AT2NCB/AWB3P32AT2NCB



RFID

AWB1P32ARF/AWB3P32ARF

Type	AWB1P32AT1/ AWB1P32AT2	AWB3P32AT2	AWB1P32AT2NCB	AWB3P32AT2NCB
Type (RFID)			AWB1P32ARF	AWB3P32ARF
AC-Netz	1P+N+PE	3P+N+PE	1P+N+PE	3P+N+PE
Stromversorgung	AC230V~±10%	AC400V~±10%	AC230V~±10%	AC400V~±10%
Nennstrom	10-32A			
Häufigkeit	50-60Hz			
Kabellänge	5m			
Steckdosen/Stecker	type1/type2	type2	type2	type2
Gewicht	4.9kg	5.9kg	2.8kg	3.0kg
IP Grad	IP55			
Umgebungstemperatur	-40°C ~45°C			
Feuchtigkeit	nicht kondensierend			
Kühlung	natürliche Kühlung			

2.2.Mechanische und elektrische Installation

2.1 Interne Aufbauzeichnung

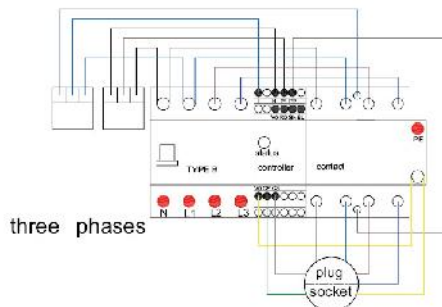
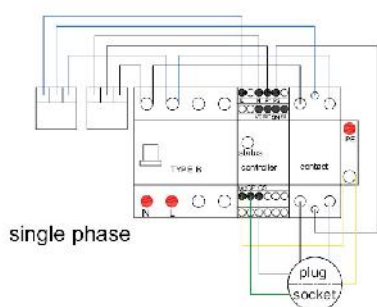
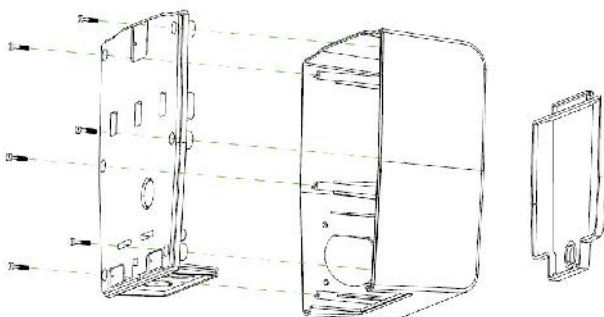

2.2 Aufbau

1). Gesamtmaß und Einbaumaße

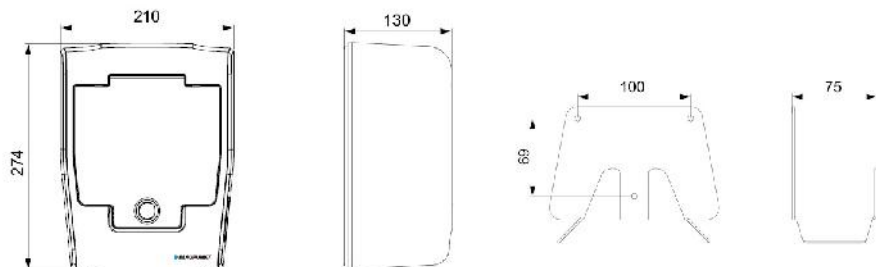

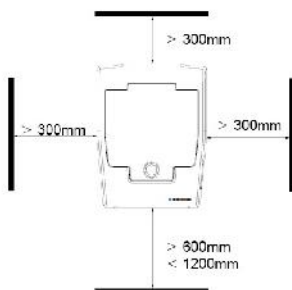

1

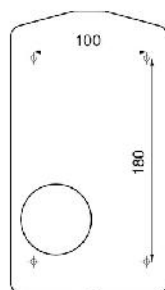

2

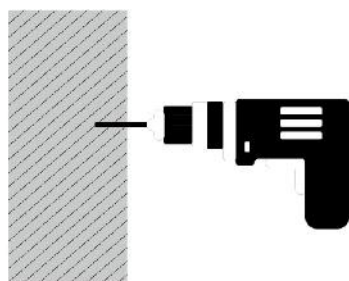

3

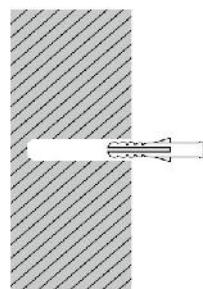

4

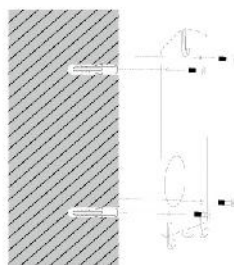

5

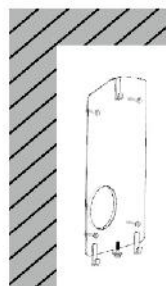

6

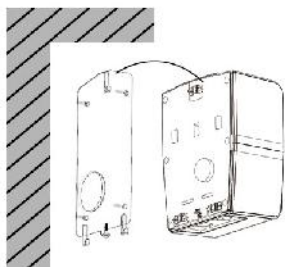

A-7

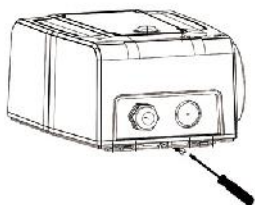

A-8

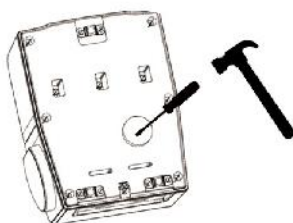

B-7

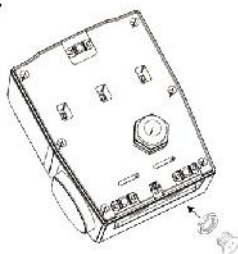

B-8

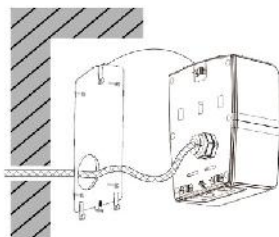

B-9

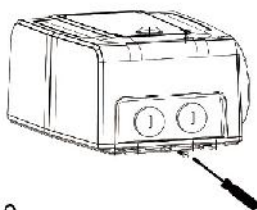

B-10

2). Die Netzleitung ist mit einem Fehlerstromschutzschalter des Typs B verbunden, die einphasige EV-Ladebox mit N und L und die dreiphasige EV-Ladebox mit N, L1, L2 und L3. Das Erdungskabel (PE-Kabel) wird an die gelbe und grüne Klemme angeschlossen.

3). Empfohlener Kabelquerschnitt:

A	10	16	20	25	32
mm ²	2.5	2.5	4	4	6

4). Aktuelle Option und Einstellung durch DIP-Schalter

WARNUNG: Installation und AMP-Einstellungen sind nur durch einen geschulten und zugelassenen Elektroinstallateur durchzuführen.

Der Strom des Geräts ist standardmäßig auf 32Amp eingestellt.

Die Bewertung kann jedoch über den eingebauten DIP-Schalter des Protokollcontrollers auf Wunsch des Benutzers auf 10, 16, 20, 25, 32A eingestellt werden.

DIP-Schaltereinstellungen für RFID:



KARTE VERLOREN

RFID

DIP-Schaltereinstellungen für Kabel und Sockel:

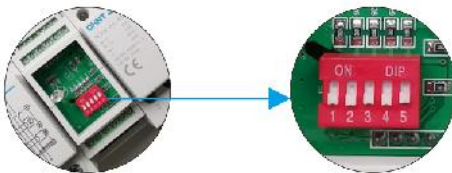

Falls Sie die Ladestation ohne RFID-Autorisierung nutzen möchten, kann die „Karte verloren“-Einstellung genutzt werden.

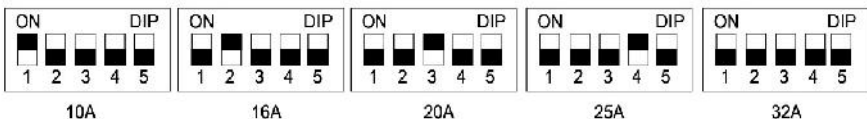

10A

16A

20A

25A

32A

3. Ladeprozess

3.1 Vor dem Betrieb überprüfen

Bitte überprüfen Sie vor dem Betrieb die folgenden Punkte sorgfältig:

Die Einbaulage der EV-Ladebox sollte für Bedienung und Wartung bequem sein. Die EV-Ladebox muss ordnungsgemäß mit der im Zubehör enthaltenen Montagehalterung installiert werden.

Auf der EV-Ladebox befinden sich keine äußeren Objekte oder Teile.

3.2 Gerät einschalten

A. Vergewissern Sie sich, dass alle oben genannten Inspektionselemente vor der Inbetriebnahme den Anforderungen entsprechen.

B. Schalten Sie den Stromversorgungsunterbrecher ein.

C. Nach dem Anschließen der EV-Ladebox an die Stromversorgung werden ca. 7 Sekunden für den Selbsttest des Startvorgangs benötigt, und die Anzeigeleuchte wird abwechselnd in Rot, Blau und Grün angezeigt.

D. Nachdem der Selbsttest abgeschlossen ist, blinkt die blaue Kontrollleuchte und die EV-Ladebox ist betriebsbereit und Sie können eine Verbindung zu Ihrem Elektrofahrzeug herstellen.

E. Nachdem Sie Ihre EV-Ladebox an Ihr Elektrofahrzeug angeschlossen haben, können Sie den Ladezustand der folgenden Tabelle entnehmen.

Kabel Version		
LED Anzeige		Phänomenstatus
Kein Strom	Nicht leuchtend	Produkt ist nicht angeschlossen
		Kein Strom
		Produktfehler
	Blinkt	Nicht angeschlossen
	Stabil	Korrekt angeschlossen, ist nur 1 Sekunde Blau bevor der Ladevorgang beginnt. Ladevorgang abgeschlossen (Permanent Blau)
	Stabil	Ladevorgang
	Stabil	Das Elektrofahrzeug benötigt eine Wärmeabfuhr ohne Aufladung
	Blinkt	Fehler, keine Aufladung

Steckdose Version		
LED-Anzeige		Phänomenstatus
Kein Strom	Nicht leuchtend	Produkt ist nicht angeschlossen
		Kein Strom
		Produktfehler
	Stabil	Nicht angeschlossen
	blinkt	Ladevorgang
	Stabil	Ladevorgang abgeschlossen
	blinkt	Ladevorgang abgeschlossen oder ladebereit
	Stabil	Das Elektrofahrzeug benötigt eine Wärmeabfuhr ohne Aufladung
	blinkt	Fehler, keine Aufladung

4. Nutzung des Kartelesegeräts (RFID)

In der folgenden Tabelle haben die Symbole R - G - B folgende Bedeutung

- R = leuchtet ROT
- G = leuchtet GRÜN
- B = leuchtet BLAU

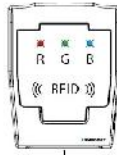

Falls die Ladestation eine durchgehend blaue Anzeigelampe zeigt, ist sie einsatzbereit.

Schließen Sie Ihren Wagen an die Ladestation an

Führen Sie die Karte vor das RFID-Symbol an der Ladestation



Eine grün blinkende Anzeigelampe zeigt an, dass der Ladevorgang begonnen hat.

Alle Anzeigelampen blinken



Abwechselnd blinkende Anzeigelampen zeigen an, dass das Fahrzeug nicht an der Ladestation angeschlossen ist

Fünf Minuten, nachdem Sie die Karte zum ersten Mal vorgehalten haben, wechselt die Ladestation zurück in den Bereitschaftsmodus, falls das Fahrzeug nicht angeschlossen wurde

Möchten Sie die Ladedauer mithilfe des Timers begrenzen?

Nein – Vollständig laden



Sie können den Ladevorgang jederzeit beenden, indem Sie die Karte einmal vorhalten

Wird geladen G blinkt

ENDE B

Ja – Timer einstellen

Der Timer kann auf 1, 2 oder 3 Stunden Ladezeit eingestellt werden

Der Timer kann nur innerhalb der ersten 2 Minuten nach Vorhalten der Karte eingestellt werden



1x Wischen
1 Stunde

2x Wischen
2 Stunden

3x Wischen
3 Stunden

B¹ G¹ Blau blinkt = 1x grün blinkt = 1 Stunde

B² G² Blau blinkt = 2x grün blinkt = 2 Stunden

B³ G³ Blau blinkt = 2x grün blinkt = 3 Stunden

G

Ladevorgang



Sie können den Ladevorgang jederzeit beenden, indem Sie die Karte einmal vorhalten

B

ENDE

RFID Ausführung		
LED-Anzeige		Phänomenstatus
Kein Strom	Nicht leuchtend	Produkt ist nicht angeschlossen
		Kein Strom
		Produktfehler
	Stabil	Nicht angeschlossen
	blinkt	Ladevorgang
	Stabil	Ladevorgang abgeschlossen
	blinkt	Ladevorgang abgeschlossen oder ladebereit
	Stabil	Das Elektrofahrzeug benötigt eine Wärmeabfuhr ohne Aufladung
	blinkt	Fehler, keine Aufladung

5. Garantievereinbarung

5.1 Die Garantiezeit dieses Produkts beträgt 24 Monate ab dem Kaufdatum. Wenn das Produkt während des Garantiezeitraums unter normaler Verwendung defekt wird, wenden Sie sich bitte an unseren Kundendienst.

5.2 Während des Garantiezeitraums wird eine bestimmte Wartungsgebühr für Schäden aus folgenden Gründen erhoben:

A. Schäden, die durch falsche Verwendung des Produkts und durch nicht autorisierte Reparaturen und Modifikationen entstehen.

B. Schäden durch ungewöhnliches Feuer, Überschwemmung oder andere Naturkatastrophen und Sekundärkatastrophen.

C. Schäden, die durch Herunterfallen des Geräts oder Transportschäden nach dem Kauf verursacht werden.

D. Schäden, die durch Nichtbetrieb gemäß der von unserer Firma bereitgestellten Bedienungsanleitung entstehen.

5.3 Für den Kundendienst rufen Sie bitte an:

Schweden 031 3045 665

Dänemark 77 34 33 30

International +45 77 34 33 30

5.4 BLAUPUNKT behält sich das Recht bei der Auslegung dieser Vereinbarung vor.



Inhoudsopgave

Voorwoord	D 01
Veiligheidsmaatregelen	D 02
1. Inleiding tot het product	D 03
2. Mechanische en elektrische installatie	D 04
3. Laadproces	D 08
4. Gebruik van de kaartlezer (RFID)	D 11
5. Garantieovereenkomst	D 13

Language

A-English	B-Dansk/Norsk	C-Deutsch	D-Nederlands
E-Suomalainen	F-Française	G-Polski	H-Svenska
I-Italia	J-Portugal	K-España	

Voorwoord

Dit apparaat is ontworpen en geproduceerd overeenkomstig de internationale standaarden IEC61851 en SAEJ1772

Beperkingen voor het gebruik van de Electric Vehicle Charging box

Deze EV Charging Box is ontworpen voor gebruik onder de volgende omstandigheden:

Zeeniveau <2000 m

Omgevingstemperatuur -40°C ~ 45°C

Relatieve vochtigheidsgraad van < 85%

Afwijkende omstandigheden vereisen speciale vermelding bij bestelling.

Voorzorgsmaatregelen en gevaren

Opmerking: volg de aanwijzingen voor veilig gebruik en de wettelijke voorschriften.

De EV Charging Box moet altijd worden geïnstalleerd overeenkomstig de wettelijke vereisten in het land van installatie.

Gevaar: spanningsgevaar

Dit product kan ernstig letsel veroorzaken als men met interne onderdelen in contact komt als het apparaat in werking is. Trek na gebruik de stekker uit het stopcontact.

Reparatie:

Neem in geval van storingen contact op met de klantenservice. Voer in geen geval reparaties zelf uit.

Waarschuwing: het apparaat openen zonder toestemming kan leiden toe gevaarlijke situaties

Het apparaat zonder toestemming openen kan leiden tot verwonding van de gebruiker of aanzienlijke schade aan het apparaat of de omgeving.

Opmerking: niet-goedgekeurde aanpassingen aan het apparaat zal de garantie van de fabrikant doen vervallen

Het toestel zonder goedkeuring aanpassen is verboden. Iedere poging om dit te doen zal de garantie van de fabrikant doen vervallen.

Veiligheidsmaatregelen

1. Gebruik geen ontvlambare, explosieve, brandbare stoffen, chemicaliën, stroom en andere gevaarlijke zaken in de buurt van de laadpaal.
2. Houd de laadstekker schoon en droog. Maak de stekker, als deze vuil is, schoon met een droge doek. Het is ten strengste verboden om de laadaansluiting met handen aan te raken tijdens het opladen.
3. Het is ten strengste verboden om de EV Charging Box te gebruiken bij zichtbare schade, scheuren, slijtage of blootgesteld metaal van de stekker of laadkabel. Neem contact op met de klantendienst als dit het geval is.
4. Probeer de EV Charging Box niet te demonteren, repareren of aan te passen. Neem contact op met de klantendienst als een reparatie of aanpassing nodig is. Onjuist gebruik kan leiden tot beschadiging, waterlekken, spanningsverlies of andere situaties die persoonlijk letsel of beschadiging van het apparaat kunnen veroorzaken.
5. Wees voorzichtig bij het opladen bij regen en onweer.
6. Kinderen mogen tijdens het laadproces niet in de buurt komen van de EV Charging Box om letsel te vermijden.
7. Probeer het voertuig niet op te laden als het in beweging is. Het voertuig moet volledig stil staan gedurende het volledige laadproces.

1. Inleiding tot het product

1.1 Korte inleiding tot het product

Deze apparaten zijn een enkelfasige en driefasige EV Charging Box en mogen alleen worden gebruikt voor het laden van elektrische voertuigen. Deze apparaten zijn ontworpen volgens de industriële ontwerpprincipes. De EV Charging Box heeft beschermingsniveau IP55, met uitstekende eigenschappen betreffende bescherming tegen stof en water, en kan veilig buitenshuis gebruikt en bewaard worden. Deze reeks van de Electric Vehicle Charging Box is verkrijgbaar in drie versies: De versie met snoer, de versie met stroomaansluiting en de RFID-versie.



Snoer

AWB1P32AT1/AWB1P32AT2
AWB3P32AT2



Stroomaansluiting

AWB1P32AT2NCB/AWB3P32AT2NCB



RFID

AWB1P32ARF/AWB3P32ARF

Type	AWB1P32AT1/ AWB1P32AT2	AWB3P32AT2	AWB1P32AT2NCB	AWB3P32AT2NCB
Type (RFID)			AWB1P32ARF	AWB3P32ARF
Wisselspanning	1P+N+PE	3P+N+PE	1P+N+PE	3P+N+PE
Voedingsspanning	AC230V~±10%	AC400V~±10%	AC230V~±10%	AC400V~±10%
Nominale stroom	10-32A			
Frequentie	50-60Hz			
Kabellengte	5m			
Stopcontacten/stekkers	type1/type2	type2	type2	type2
Gewicht	4.9kg	5.9kg	2.8kg	3.0kg
IP-klasse	IP55			
Omgevingstemperatuur	-40°C ~45°C			
Vochtigheid	geen condensatie			
Koeling	natuurlijke koeling			

2. Mechanische en elektrische installatie

2.1 Schema van de interne structuur

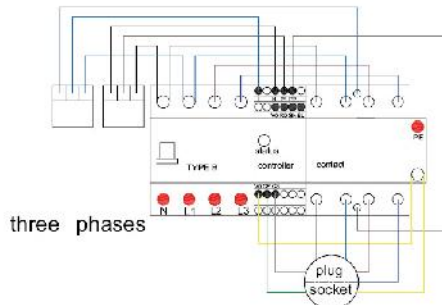
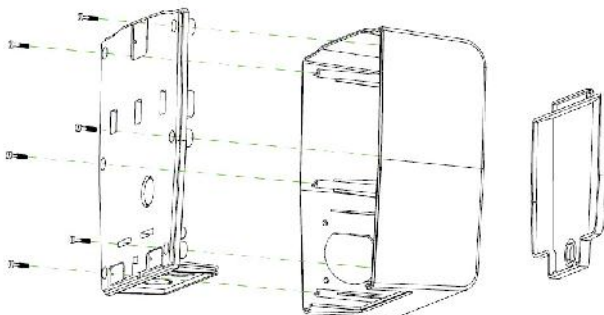

2.2 Installatie

1). Algemene afmeting en installatieafmeting

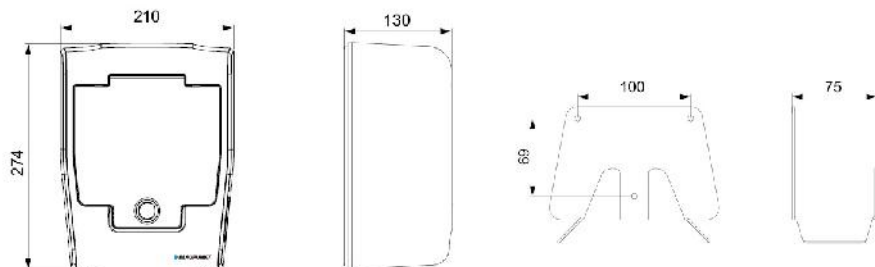

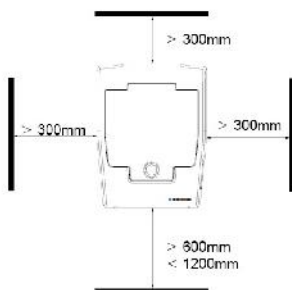

1

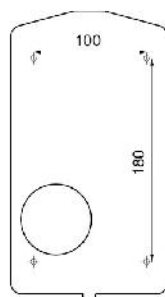

2

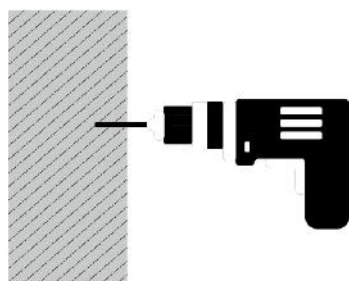

3

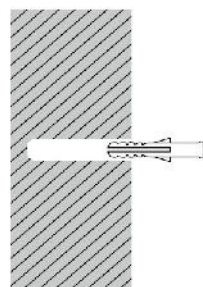

4

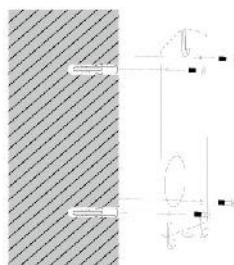

5

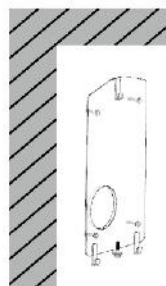

6

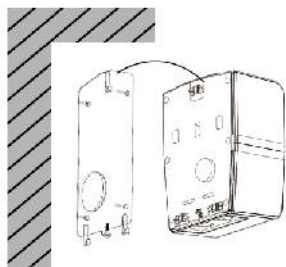

A-7

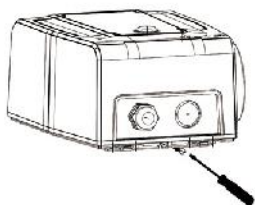

A-8

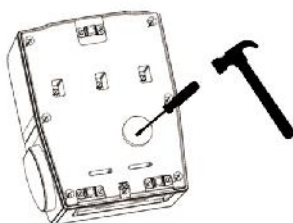

B-7

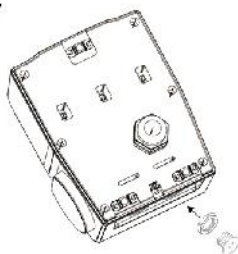

B-8

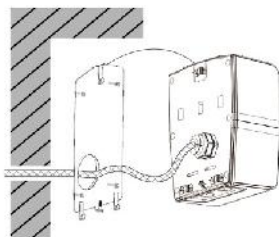

B-9

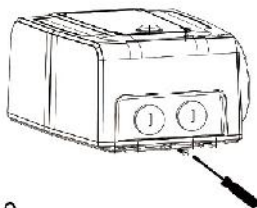

B-10

2). De voedingskabel is aangesloten op een Type B verliesstroomschakelaar, de enkelfasige EV Charging Bos is aangesloten op de N en L, en de driefasige EV Charging Box is aangesloten op de N, L1, L2 en L3. De aarding (PE-draad) is aangesloten op de gele en groene klemmen.

3). Aanbevolen kabeldoorsnede:

A	10	16	20	25	32
mm ²	2.5	2.5	4	4	6

4). Huidige optie en opstelling met DIP-schakelaar

WAARSCHUWING: De installatie en AMP-instellingen mogen alleen worden uitgevoerd door een opgeleid en bevoegd elektrisch installateur.

Het apparaat is momenteel ingesteld op 32Amp als standaard fabrieksinstelling.

Dit kan echter worden aangepast in 10, 16, 20, 25, 32A met de ingebouwde DIP-schakelaar van de protocol controller naar wens van de gebruiker.

Instellingen van de DIP-schakelaar voor de RFID-versie:



Instelling van de DIP-schakelaar voor de versie met stroomaansluiting:

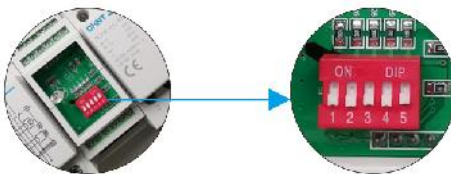

Als u het laadstation wilt gebruiken zonder RFID-goedkeuring, kan de instelling 'Kaart verloren' worden gebruikt.

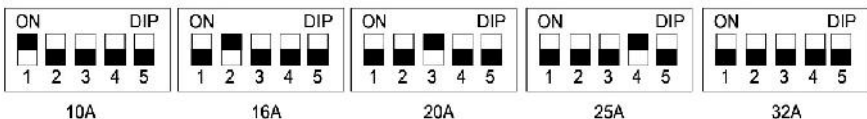

3. Laadproces

3.1 controle vóór gebruik

Controleer grondig vóór gebruik en zorg dat volgende zaken worden nageleefd:

De EV Charging Box moet op een plaats geïnstalleerd zijn waar deze eenvoudig bediend en onderhouden kan worden. De EV Charging Box moet geïnstalleerd zijn met de montagebeugel die is inbegrepen bij de accessoires.

Er mogen geen vreemde voorwerpen of onderdelen bovenop de EV Charging Box worden geplaatst.

3.2 de apparatuur aan zetten

A. Controleer of aan bovenstaande voorwaarden wordt voldaan.





B. Schakel de voedingszekering in.

C. Nadat de EV Charging Box is aangesloten op de voedingsspanning, volgt er bij opstart een zelftest van ongeveer 7 seconden.

Gedurende deze periode zal het indicatielampje afwisselend rood, blauw en groen branden.

D. Na het voltooien van de zelftest zal het blauwe indicatielampje knipperen en is de EV Charging Box klaar voor gebruik en kunt u hem op het elektrisch voertuig aansluiten.

E. Bekijk, na het aansluiten van uw EV Charging Box op uw elektrisch voertuig, onderstaande tabel voor de status van het laadproces.

Kabel versie		
LED scherm		Status
Geen voeding	Niet helder	Apparaat niet geactiveerd
		Geen voeding
		Apparaat defect
	Knippert	Niet aangesloten
	Stabiel	Verbinding OK - 1 seconde stabiel blauw voordat het laadproces begint. Na voltooiing van het laadproces brandt het licht stabiel blauw.
	Stabiel	Laadt op
	Stabiel	De warmte van het elektrische voertuig moet worden afgevoerd zonder op te laden
	Knippert	Defect, laadt niet op

Stekker versie		
LED-scherm		Status
Geen voeding	Niet helder	Apparaat niet geactiveerd
		Geen voeding
		Apparaat defect
	Stabiel	Niet aangesloten
	Knippert	Aangesloten
	Stabiel	Laadt op
	Knippert	Opladen voltooid
	Stabiel	De warmte van het elektrische voertuig moet worden afgevoerd zonder op te laden
	Knippert	Defect, laadt niet op

4. Gebruik van de kaartlezer (RFID)

De symbolen R - G - B in onderstaande tabel hebben de volgende betekenis

- R = Verlichting ROOD
- G = Verlichting GROEN
- B = Verlichting BLAUW

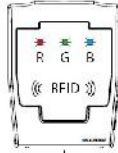

Als het blauwe licht op het laadstation vast brandt, is het station klaar voor gebruik

Sluit uw auto aan op het laadstation

Veeg de kaart voor het RFID-symbool op het laadstation



Een knipperend groen licht geeft aan dat het laadproces is begonnen

alle lampjes knipperen



Wisselend knipperende lampjes geeft aan dat de auto niet op het laadstation was aangesloten

5 minuten na de eerste keer vegen, is het laadstation klaar om terug te gebruiken als het niet op de auto werd aangesloten

Wilt u de laadtijd beperken door de timer in te stellen?

Geen = volledig opladen

Laden G knipperend

EINDE B

Ja = Timer instellen

De timer kan worden ingesteld om 1, 2 of 3 uur op te laden

1x vegen
1 uur

2x vegen
2 uur

2x vegen
2 uur

- B¹ G¹ blauw knipperend 1 keer groen knipperend = 1 uur
- B¹ G² blauw knipperend 2 keer groen knipperend = 2 uur
- B¹ G³ blauw knipperend 3 keer groen knipperend = 3 uur

G Laden

B EINDE

U kunt het laadproces te allen tijde stoppen door een keer met de kaart te vegen

U kunt het laadproces te allen tijde stoppen door een keer met de kaart te vegen



RFID versie		
LED-scherm		Status
Geen voeding	Niet helder	Apparaat niet geactiveerd
		Geen voeding
		Apparaat defect
	Stabiel	Niet aangesloten
	Knippert	Aangesloten
	Stabiel	Laadt op
	Knippert	Opladen voltooid
	Stabiel	De warmte van het elektrische voertuig moet worden afgevoerd zonder op te laden
	Knippert	Defect, laadt niet op

5. Garantieovereenkomst

5.1 De garantieperiode voor dit product is 24 maanden vanaf de datum van aankoop. Als het apparaat tijdens de garantieperiode, bij normaal gebruik overeenkomstig de handleiding, defect raakt, neem dan contact op met onze klantendienst voor informatie.

5.2 De navolgende schades vallen niet onder de garantieregeling:

A. Schade veroorzaakt door foutief gebruik van het product en niet-goedgekeurde reparatie en aanpassing.

B. Schade veroorzaakt door brand, overstrooming of andere natuurrampen en calamiteiten.

C. Schade veroorzaakt door het laten vallen van het apparaat of schade veroorzaakt door transport na aankoop.

D. Schade veroorzaakt door het niet opvolgen van de gebruikershandleiding.

5.3 Voor dienst na verkoop, bel:

Zweden 031 3045 665

Denemarken 77 34 33 30

Internationaal +45 77 34 33 30

5.4 BLAUPUNKT behoudt zich het recht voor om deze overeenkomst naar eigen inzicht te interpreteren.



Sisältö

Esipuhe	E 01
Turvatoimet	E 02
1. Tuotteen esittely	E 03
2. Mekaaninen ja sähköasennus	E 04
3. Latausprosessi	E 08
4. Kortinlukijan käyttö (RFID)	E 11
5. Takuusopimus	E 13

Language

A-English	B-Dansk/Norsk	C-Deutsch	D-Nederlands
E-Suomalainen	F-Française	G-Polski	H-Svenska
I-Italia	J-Portugal	K-España	

Esipuhe

Tämä tuote on suunniteltu ja valmistettu kansainvälisten IEC61851- ja SAEJ1772-standardien mukaan

Sähköajoneuvon latausrasian käyttörajoituksia

Sähköajoneuvon latausrasia on suunniteltu käytettäväksi seuraavissa olosuhteissa:

Merenpinnan taso < 2000 m

Ympäröivä lämpötila -40°C –45°C

Suhteellinen kosteus < 85 %

Ranquemmat olosuhteet vaativat erityisohjeet tilattaessa.

Varotoimet ja vaarat

Huom.: noudata turvallisen käytön ohjeita ja oikeudellisia huomautuksia.

Sähköajoneuvon latausrasia täytyy aina asentaa asennusmaan lain vaatimusten mukaisesti.

Vaara: jännitevaara

Tuote on aiheuttaa vakavan loukkaantumisen, jos joudut kosketuksiin sen sisäisten osien kanssa työn aikana. Irrota virransyöttö käytön jälkeen.

Korjaus:

Älä yritä korjata tuotetta. Jos havaitset ongelmia, ota yhteyttä asiakaspalveluun.

Varoitus: laitteen avaaminen ilman lupaa voi aiheuttaa vaaran

Laitteen avaaminen ilman lupaa voi vahingoittaa käyttäjää tai aiheuttaa huomattavan vaurion laitteelle tai ympäristölle.

Huom.: laitteen valtuuttamaton muokkaus aiheuttaa valmistajan takuun mitätöitymisen

Laitteen valtuuttamaton muokkaus ei ole sallittua. Yritys muokata laitetta aiheuttaa valmistajan takuun kumoamisen.

Turvatoimet

1. Älä laita herkästi syttyviä, räjähtäviä, palavia materiaaleja, kemikaaleja, syttyviä höyryjä ja muita vaarallisia aineita latauksen lähelle.
2. Pidä latausliittimen pää puhtaana ja kuivana. Jos se on likainen, pyyhi se puhtaaksi kuivalla kankaalla. On ehdottoman kiellettyä koskettaa latausliittimen ydintä kädellä latauksen aikana.
3. On ehdottoman kiellettyä käyttää sähköajoneuvon latausrasiaa, jos siinä on näkyviä vaurioita, halkeamia, hankaumia tai paljastunutta metallia liittimessä tai latauskaapelissa. Jos havaitset vikoja, ota yhteyttä jälkimyyntipalveluun.
4. Älä yritä purkaa, korjata tai muokata sähköajoneuvon latausrasiaa. Jos laitetta täytyy korjata tai muokata, ota yhteyttä jälkimyyntipalveluun. Virheellinen toiminta voi aiheuttaa vaurioita, vesivuotoja, tehon menetystä tai muita tilanteita, jotka voivat johtaa henkilövahinkoon tai tuotteen vikaantumiseen.
5. Jos ulkona sataa ja ukkostaa, ole varovainen latauksen aikana.
6. Lapset eivät saa olla sähköajoneuvon latausrasian lähellä tai käyttää sitä latausprosessin aikana loukkaantumisten välttämiseksi.
7. Älä yritä ladata ajoneuvoa sen liikuessa. Ajoneuvon täytyy olla täysin pysähtyneenä koko latausprosessin ajan.

1. Tuotteen esittely

1.1 Tuotteen esittely

Tuote on yksivaiheinen ja kolmivaiheinen sähköajoneuvon latausrasia, joka tarkoitettu ainoastaan sähköajoneuvojen vaihtovirtalataukseen. Laitteisto on teollisten suunnitteluperiaatteiden mukainen. Sähköajoneuvojen latausrasian suojaustaso on IP55, hyvillä pölynkestävyyden ja vedenkestävyyden toiminnoilla ja sitä voi käyttää ja ylläpitää turvallisesti ulkona. This series Electric Vehicle Charging Box come in Three versions: the cable version, the socket version and the RFID version.



Kaapeli

AWB1P32AT1/AWB1P32AT2
AWB3P32AT2



Pistorasia

AWB1P32AT2NCB/AWB3P32AT2NCB



RFID

AWB1P32ARF/AWB3P32ARF

Tyyppi	AWB1P32AT1/ AWB1P32AT2	AWB3P32AT2	AWB1P32AT2NCB	AWB3P32AT2NCB
Tyyppi(RFID)			AWB1P32ARF	AWB3P32ARF
Vaihtovirta	1P+N+PE	3P+N+PE	1P+N+PE	3P+N+PE
Tehonsyöttöjännite	AC230V~±10%	AC400V~±10%	AC230V~±10%	AC400V~±10%
Nimellisvirta	10-32A			
Taajuus	50-60Hz			
Kaapelin pituus	5m			
Pistorasiat/pistokkeet	type1/type2	type2	type2	type2
Paino	4,9 kg	5,9 kg	2,8 kg	3,0 kg
IP-luokitus	IP55			
Ympäröivä lämpötila	-40°C ~45°C			
Kosteus	ei tiivistymistä			
Jäähdytystapa	luonnollinen jäähdytys			

2. Mekaaninen ja sähköasennus

2.1 Sisäinen rakennepiirustus

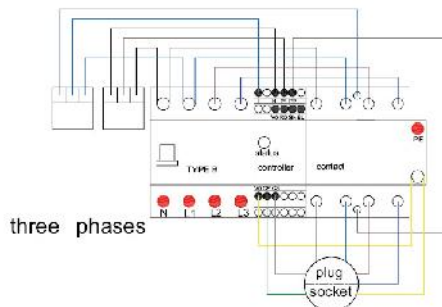
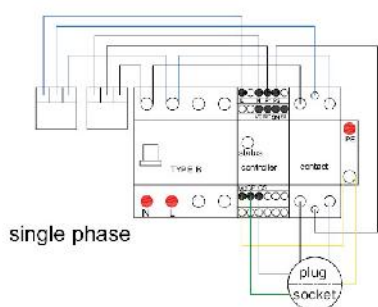
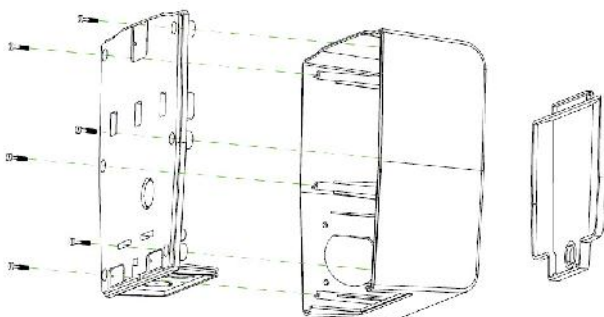

2.2 Asennus

1). Mitat ja asennuksen koko

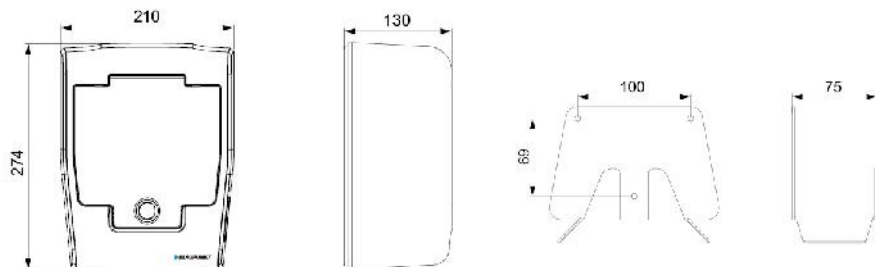

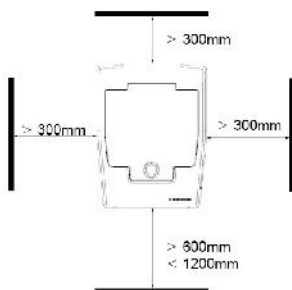

1

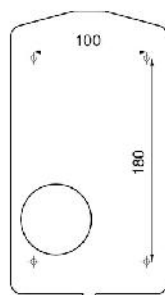

2

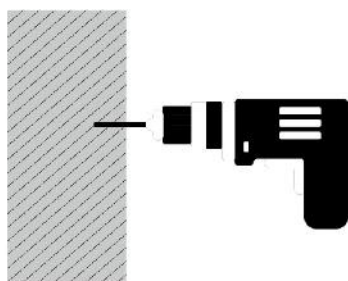

3

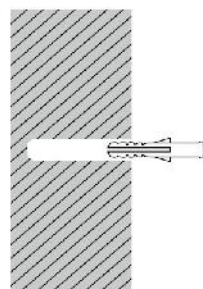

4

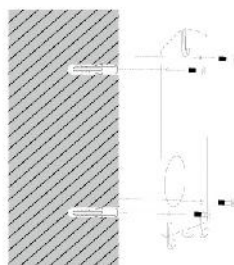

5

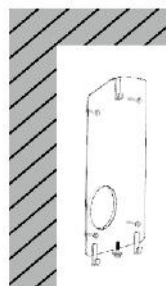

6

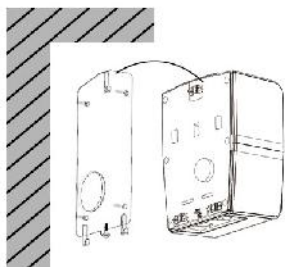

A-7

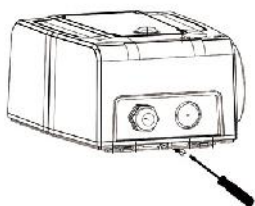

A-8

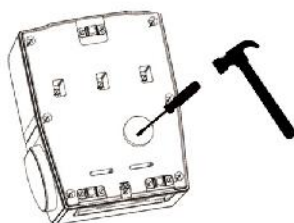

B-7

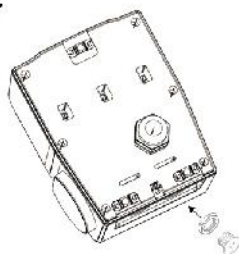

B-8

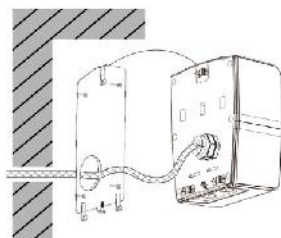

B-9

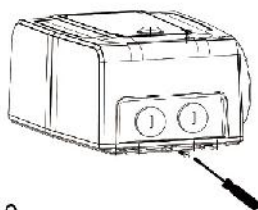

B-10

2). Sähköjohto on liitetty tyyppin B ylivirtasuojalla varustettuun virrankatkaisimeen, yksivaiheinen sähköajoneuvon latausrasia on liitetty paikkoihin N ja L. Kolmivaiheinen sähköajoneuvon latausrasia on liitetty paikkoihin N, L1, L2 ja L3. Maatto (PE-johto) on liitetty keltaiseen ja vihreään liittimeen.

3). Suositeltu kaapeliosia:

A	10	16	20	25	32
mm ²	2.5	2.5	4	4	6

4). DIP-kytkimen virtavalinta ja asetus

VAROITUS: Asennuksen ja AMP-asetukset saa suorittaa vain koulutettu ja pätevä sähköasentaja.

Laitteen jännitteeksi on asetettu 32 A oletustehdasasetuksena.

Arvoa voi kuitenkin säätää 10, 16, 20, 25, 32 A:ksi sisäisellä protokollaohjaimen DIP-kytkimellä käyttäjän tarpeiden mukaan.

DIP-kytkinasetukset RFID-versiolle:

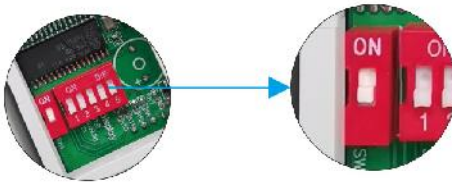

KADONNUT KORTTI RFID

DIP-kytkinasetukset kaapeli- ja pistorasiaversiolle:

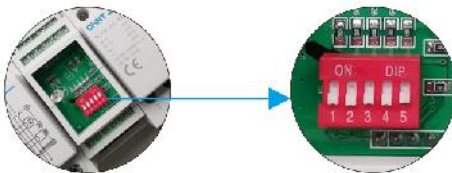

Jos haluat käyttää latausasemaa ilman RFID-valtuutusta, Kadonnut kortti -asetusta voi käyttää.

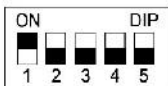

10A

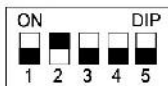

16A

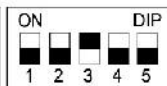

20A

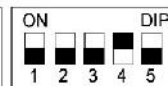

25A



32A

3. Latausprosessi

3.1 tarkistukset ennen käyttöä

Tarkista ja varmista seuraavat kohdat huolellisesti ennen käyttöä:

Sähköajoneuvon latausrasian asennuspaikan tulee olla kätevä käyttöä ja huoltoa varten. Sähköajoneuvon latausrasia tulee asentaa oikein lisävarusteena toimitettavaa kiinnikettä käyttämällä.

Mitään ylimääräisiä esineitä tai osia ei saa jättää sähköajoneuvon latausrasian päälle.

3.2 käynnistä laite (kaapeliversio)

A. Vahvista, että kaikki yllä olevat ennen käyttöä tehtävät tarkistuskohdat ovat vaatimusten mukaisia.

B. Kytke virransyötön virrankatkaisin päälle.

C. Kun sähköajoneuvon latausrasia on liitetty virtalähteeseen, noin 7 sekuntia kestävä itsetestaus käynnistyy ja merkkivalo vilkkuu vuorotellen punaisena, sinisenä ja vihreänä.

D. Kun itsetestaus on suoritettu, siniset merkkivalot vilkkuvat ja sähköajoneuvon latausrasia on valmis käyttöön ja voit liittää sen sähköajoneuvoosi.

E. Kun sähköajoneuvon latausrasia on liitetty sähköajoneuvoosi, katso alla olevasta taulukosta latausprosessin tila.

kaapeliversio		
LED-näyttö		Ongelma
Ei virtaa	Ei pala	Tuotetta ei ole aktivoitu, suljettu
		Ei virtaa
		Tuote rikki
	vilkunta	ei yhteyttä
	Vakaa	Liitännä OK - 1 sekunnin ajan sininen, ennen kuin latausprosessi alkaa. Latausprosessin päätyttyä valo palaa vakaan sinisen.
	Vakaa	latauksen
	Vakaa	Sähköajoneuvot vaativat lämmön johtamista ilman latausta
	vilkunta	Vika, ei lataust

storasläversio		
LED-näyttö		Ongelma
Ei virtaa	Ei pala	Tuotetta ei ole aktivoitu, suljettu
		Ei virtaa
		Tuote rikki
	Vakaa	ei yhteyttä
	vilkunta	yhteys ok
	Vakaa	latauksen
	vilkunta	lataus on valmis
	Vakaa	Sähköajoneuvot vaativat lämmön johtamista ilman latausta
	vilkunta	Vika, ei latausta

4. Kortinlukijan käyttö

Alla olevassa taulukossa symboleilla R - G - B on tämä merkitys

R = PUNAINEN valo
 G = VIHREÄ valo
 B = SININEN valo



Jos latausasemassa näkyy tasaisesti palava sininen valo, asema on valmis käytettäväksi

Yhdistä auto si latausasemaan

Pyyhkäise kortti RFID-symbolin edestä latausasemassa



vilkkuva vihreä valo osoittaa, että latausprosessi on alkanut

käikki valot vilkkuvat



Vuorotellen vilkkuvat valot osoittavat, että autoa ei ole yhdistetty latausasemaan

5 minuuttia ensimmäisen pyyhkäisyn jälkeen, latausasema palaa valmis-tilaan, jos yhteyttä autoon ei ole muodostettu

Haluatko rajoittaa latausaikaa asettamalla ajastimen?

No = lataa, kunnes täynnä

Laden G knipperend

LOPETTAMINEN B

Voit lopettaa latausprosessin milloin tahansa pyyhkäisemällä kortin kerran

Kyllä=asetta ajastin

Ajastin voidaan asettaa 1, 2 tai 3 tunnin lataukselle

Ajastimen voi asettaa vain ensimmäisen kahden minuutin aikana ensimmäisen kortin pyyhkäisyn jälkeen



1x pyyhkäisy
1 tunti

2x pyyhkäisy
2 tuntia

3x pyyhkäisy
3 tuntia

B¹ G¹ blaux knipperend 1 keer groen knipperend = 1 uur
 B² G² blaux knipperend 2 keer groen knipperend = 2 uur
 B³ G³ blaux knipperend 3 keer groen knipperend = 3 uur

G

B

Latautuu

LOPETTAMINEN



Voit lopettaa latausprosessin milloin tahansa pyyhkäisemällä kortin kerran

RFID versio		
LED-näyttö		Ongelma
Ei virtaa	Ei pala	Tuotetta ei ole aktivoitu, suljettu
		Ei virtaa
		Tuote rikki
	Vakaa	ei yhteyttä
	vilkunta	yhteys ok
	Vakaa	latauksen
	vilkunta	lataus on valmis
	Vakaa	Sähköajoneuvot vaativat lämmön johtamista ilman latausta
	vilkunta	Vika, ei latausta

5. Garantieovereenkomst

5.1 De garantieperiode voor dit product is 24 maanden vanaf de datum van aankoop. Als het apparaat tijdens de garantieperiode, bij normaal gebruik overeenkomstig de handleiding, defect raakt, neem dan contact op met onze klantendienst voor informatie.

5.2 De navolgende schades vallen niet onder de garantieregeling:

A. Schade veroorzaakt door foutief gebruik van het product en niet-goedgekeurde reparatie en aanpassing.

B. Schade veroorzaakt door brand, overstroming of andere natuurrampen en calamiteiten.

C. Schade veroorzaakt door het laten vallen van het apparaat of schade veroorzaakt door transport na aankoop.

D. Schade veroorzaakt door het niet opvolgen van de gebruikershandleiding.

5.3 Voor dienst na verkoop, bel:

Zweden 031 3045 665

Denemarken 77 34 33 30

Internationaal +45 77 34 33 30

5.4 BLAUPUNKT behoudt zich het recht voor om deze overeenkomst naar eigen inzicht te interpreteren.



Contenu

Préface	F 01
Précautions concernant la sécurité	F 02
1. Présentation du produit	F 03
2. Installation mécanique et électrique	F 04
3. Processus de charge	F 08
4. Utilisation du lecteur de carte (RFID)	F 11
5. Takuusopimus	F 13

Language

A-English	B-Dansk/Norsk	C-Deutsch	D-Nederlands
E-Suomalainen	F-Française	G-Polski	H-Svenska
I-Italia	J-Portugal	K-España	

Préface

Ce produit est conçu et fabriqué selon les normes internationales CEI61851 et SAEJ1772.

Utilisation des limites du boîtier de charge du véhicule électrique

Ce boîtier de charge VE est conçu pour être utilisé dans les conditions suivantes :

Niveau des mers <2000 m

Température ambiante -40 °C ~ 45 °C

Humidité relative de < 85 %

Les conditions plus sévères exigent des instructions spéciales lors de la commande.

Précautions et dangers

Remarque : veuillez suivre les instructions d'utilisation sécuritaire et les notes juridiques.

Le boîtier de charge VE doit toujours être installé selon les exigences légales du pays d'installation

Danger : risque de tension

Ce produit peut causer des blessures graves si vous entrez en contact avec ses parties internes pendant le travail. Veuillez débrancher l'alimentation après utilisation.

Réparation :

N'essayez pas de réparer le produit. En cas de problème, veuillez contacter le service client.

Avertissement : l'ouverture du dispositif sans permission peut causer un danger.

Ouvrir le dispositif sans permission peut blesser l'utilisateur ou causer des dommages importants au dispositif ou à l'environnement.

Remarque : la modification non autorisée de l'appareil entraînera la perte de la garantie du fabricant.

Aucune modification non autorisée de l'appareil n'est autorisée, toute tentative de le faire et la garantie du fabricant seront révoquées.

Mesures de sécurité

1. Ne pas placer des matières inflammables, des explosifs, des matières combustibles, des produits chimiques, de la vapeur combustible et d'autres articles dangereux près de la pile de chargement.
2. Garder la tête du connecteur de chargement propre et sèche. En cas de saleté, essuyez-le avec un chiffon sec propre. Il est strictement interdit de toucher le cœur du connecteur de chargement avec votre main pendant qu'il est chargé.
3. Il est strictement interdit d'utiliser le boîtier de charge VE s'il y a des dommages, des fissures, des abrasions visibles ou du métal exposé dans le connecteur ou le câble de charge. Dans ce cas, veuillez contacter le service après-vente.
4. Ne pas essayer de démonter, de réparer ou de modifier le boîtier de charge VE. Si vous avez besoin de réparations ou de modifications, veuillez communiquer avec le service après-vente. Un mauvais fonctionnement peut causer des dommages, une fuite d'eau, une fuite d'électricité ou d'autres situations qui peuvent entraîner des blessures ou une défaillance du produit.
5. En cas de pluie et de tonnerre, faire preuve de prudence en chargeant.
6. Les enfants ne sont pas autorisés à approcher ou à utiliser le boîtier de charge VE pendant le processus de charge afin d'éviter les blessures.
7. Ne pas essayer de charger le véhicule en vous déplaçant. Le véhicule doit être à un stand complet pendant tout le processus de charge.

1. Présentation du produit

1.1 Brève présentation du produit

Ce produit est un chargeur électrique monophasé et triphasé, utilisé uniquement pour le chargement en courant alternatif des véhicules électriques. L'équipement adopte les principes de conception industrielle. Le niveau de protection du boîtier de charge VE atteint l'indice IP55, avec de bonnes fonctions anti-poussière et étanche, et il peut être exploité et entretenu en toute sécurité à l'extérieur. Cette série de boîtier de charge de véhicule électrique est disponible en trois versions : la version câble, la version prise et la version RFID.



Câble

AWB1P32AT1/AWB1P32AT2
AWB3P32AT2



Prise

AWB1P32AT2NCB/AWB3P32AT2NCB



RFID

AWB1P32ARF/AWB3P32ARF

Type	AWB1P32AT1/ AWB1P32AT2	AWB3P32AT2	AWB1P32AT2NCB	AWB3P32AT2NCB
Type(RFID)			AWB1P32ARF	AWB3P32ARF
Courant CA	1P+N+PE	3P+N+PE	1P+N+PE	3P+N+PE
Tension d'alimentation électrique	AC230V~±10%	AC400V~±10%	AC230V~±10%	AC400V~±10%
Courant nominal	10-32A			
Fréquence	50-60Hz			
Longueur de câble	5m			
Prises/fiches	type1/type2	type2	type2	type2
Poids	4,9 kg	5,9 kg	2,8kg	3,0kg
Grade IP	IP55			
Température environnementale	-40°C ~45°C			
Humidité	non-condensation			
Méthode de refroidissement	Refroidissement naturel			

2.2. Installation mécanique et électrique

2.1 Schéma de structure interne

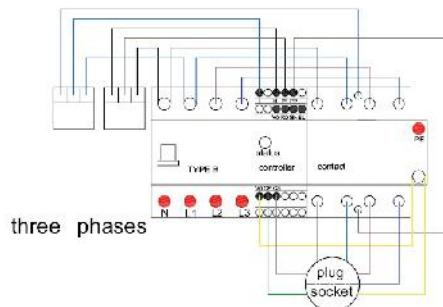
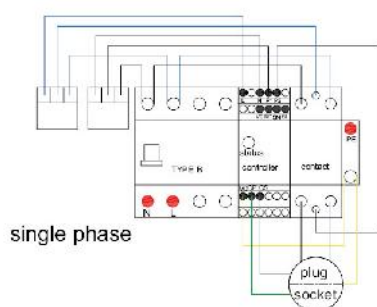
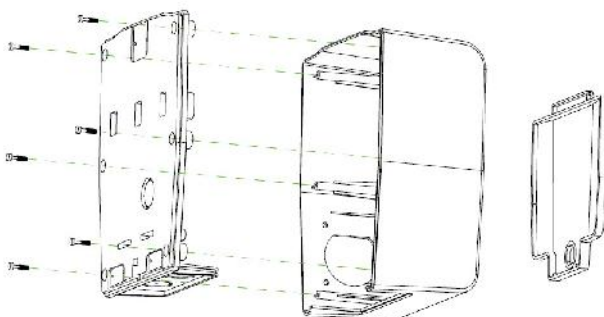

2.2 Installation

1). Dimension générale et taille de l'installation

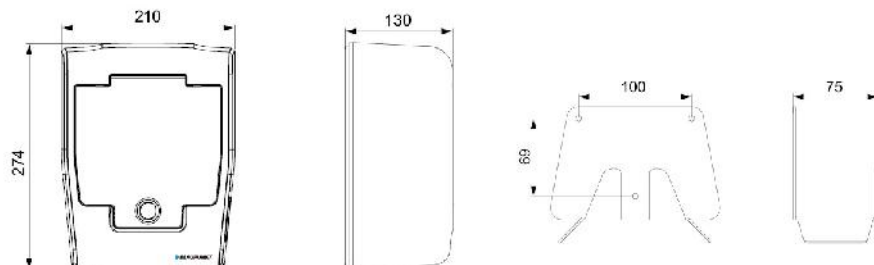

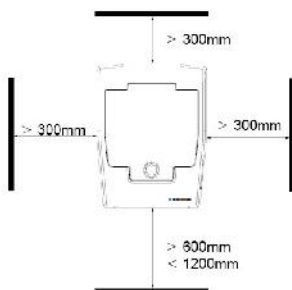

1

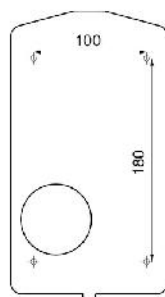

2

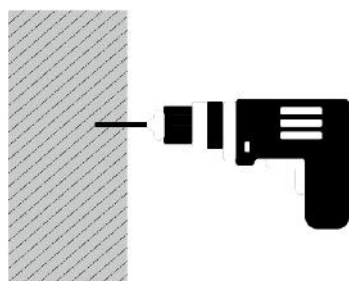

3

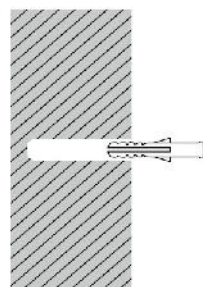

4

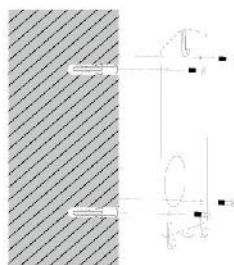

5

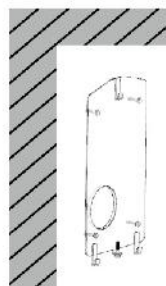

6

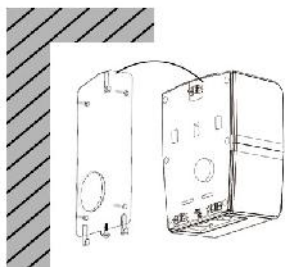

A-7

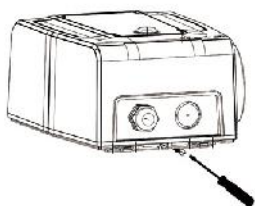

A-8

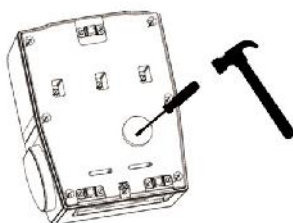

B-7

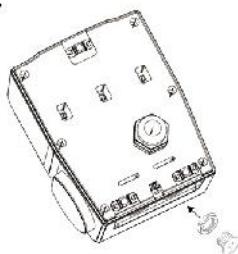

B-8

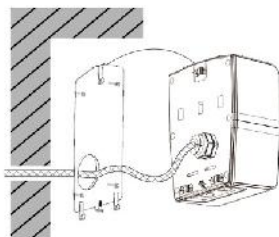

B-9

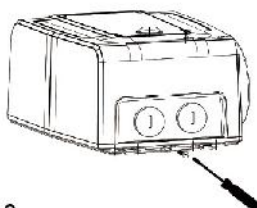

B-10

2). La ligne électrique est connectée à un disjoncteur à courant résiduel de type B, le boîtier de charge monophasée est branché à N et L et le boîtier de charge triphasée est branché à N, L1, L2 et L3. Le fil de terre (fil PE) est relié aux bornes jaunes et vertes.

3). Section de câble recommandée :

A	10	16	20	25	32
mm ²	2.5	2.5	4	4	6

4). Option et réglage du courant par commutateur DIP

AVERTISSEMENT : L'installation et les réglages AMP ne sont effectués que par un installateur électrique formé et autorisé.

Le courant du périphérique est réglé à 32Amp comme le réglage d'usine par défaut.

Cependant, la notation peut être ajustée à 10, 16, 20, 25, 32A via le commutateur DIP intégré du contrôleur de protocole à la demande de l'utilisateur.

Paramètres du commutateur DIP pour la version RFID :

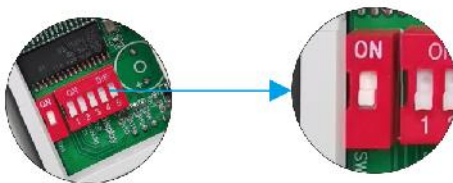

CARTE PERDUE

RFID

Paramètres du commutateur DIP pour la version câble et prise :

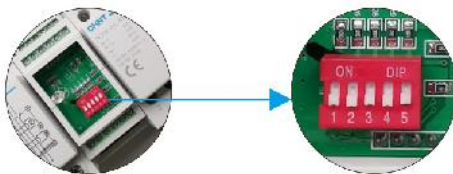

Si vous souhaitez utiliser la borne de recharge sans autorisation RFID, le paramètre « Carte perdue » peut être utilisé.

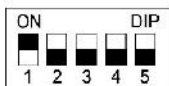

10A

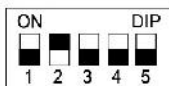

16A

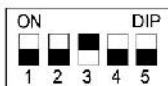

20A



25A

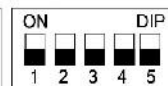

32A

3. Processus de charge

3.1 Vérification avant utilisation

Avant l'opération, veuillez vérifier attentivement les éléments suivants :

La position de montage du boîtier de charge VE devrait être pratique pour l'utilisation et l'entretien. Le boîtier de charge VE doit être correctement installé à l'aide du support de montage inclus dans les accessoires.

Aucun objet ou pièce externe n'est laissé(e) au-dessus du boîtier de charge VE.

3.2 puissance sur l'équipement

A. Confirmez que tous les éléments d'inspection de pré-fonctionnement susmentionnés satisfont aux exigences.

B. Allumez le disjoncteur d'entrée d'alimentation.

C. Une fois le boîtier de charge VE branché à l'alimentation, il y aura environ 7 secondes d'auto-test de démarrage, et le voyant sera affiché alternativement en rouge, bleu et vert.

D. Une fois l'auto-test terminé, le témoin bleu clignote et le boîtier de charge VE est prêt à l'utilisation, et vous pouvez vous connecter à votre véhicule électrique.

E. Après avoir branché votre boîtier de charge VE à votre véhicule électrique, veuillez consulter le tableau ci-dessous pour connaître l'état du processus de charge.

version fiche		
Ecran LED		tat du phénomène
Pas de courant	Non lumineux	Produit non activé, fermé
		Pas de courant
		Produit cassé
	Clignotement	non connecté
	Stable	Correctement connecté, lumière bleue stable pendant env. 1 seconde avant le début de la charge. La lumière bleue permanente signifie que le processus est terminé
	Stable	chargeur
	Stable	Les véhicules électriques nécessitent une dissipation de la chaleur sans charge.
	Clignotement	Défaillance, pas de charge

Version sans câble		
Écran LED		État du phénomène
Pas de courant	Non lumineux	Produit non activé, fermé
		Pas de courant
		Produit cassé
	Stable	non connecté
	Clignotement	bien connecté,
	Stable	chargeur
	Clignotement	chargement terminé
	Stable	Les véhicules électriques nécessitent une dissipation de la chaleur sans charge.
	Clignotement	Défaillance, pas de charge

4. Utilisation du lecteur de carte (RFID)

Dans le tableau ci-dessous, les symboles R - G - B seront définis comme suit

- R = Éclairage ROUGE
- G = Éclairage VERT
- B = Éclairage BLEU

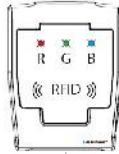

If the charging station is showing a stable blue light it is ready to use

Connect your car to the charging station

Swipe the card in front of the RFID symbol on the charging station



Le voyant vert clignotant indique que le processus de charge a activé le clignotement de

tous les voyants



Le voyant clignotant alternatif indique que la voiture n'est pas connectée à la borne de recharge

5 minutes après le balayage initial et la borne de recharge repassera au mode prêt si aucune connexion à la voiture n'a été faite

Souhaitez-vous limiter le temps de charge en réglant la minuterie?

Non = jusqu'à charge complète



Vous pouvez arrêter le processus de charge à tout moment en glissant la carte une fois

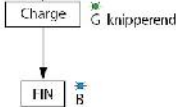

Oui = régler la minuterie

La minuterie peut être réglée sur 1, 2 ou 3 heures de charge



La minuterie ne peut être réglée que dans les 2 premières minutes après le premier balayage de carte



- B¹ G¹ clignotement bleu = 1 clignotement vert = 2 heures
- B¹ G² clignotement bleu = 2 clignotements verts = 2 heures
- B¹ G³ clignotement bleu = 3 clignotements verts = 3 heures

G

Charge

B

FIN

Vous pouvez arrêter le processus de charge à tout moment en glissant la carte une fois



Version RFID		
Écran LED		État du phénomène
Pas de courant	Non lumineux	Produit non activé, fermé
		Pas de courant
		Produit cassé
	Stable	non connecté
	Clignotement	bien connecté,
	Stable	chargeur
	Clignotement	chargement terminé
	Stable	Les véhicules électriques nécessitent une dissipation de la chaleur sans charge.
	Clignotement	Défaillance, pas de charge

5. Contrat de garantie

5.1 La période de garantie de ce produit est de 24 mois après la date d'achat. Pendant la période de garantie, selon l'utilisation normale du manuel, si le produit devient défectueux, veuillez contacter notre service après-vente pour de l'aide.

5.2 Pendant la période de garantie, des frais d'entretien seront facturés pour les dommages causés par les raisons suivantes :

A. Dommages causés par une mauvaise utilisation du produit et des réparations et modifications non autorisées.

B. Dommages causés par des incendies anormaux, des inondations ou d'autres catastrophes naturelles et des catastrophes secondaires.

C. Dommages causés par la chute de l'unité ou dommages causés par le transport après l'achat.

D. Dommages causés par le défaut de fonctionner selon le manuel d'utilisation fourni par notre société.

5.3 Pour le service après-vente, veuillez appeler :

Suède	031 3045 665
Danemark	77 34 33 30
International	+45 77 34 33 30

5.4 BLAUPUNKT se réserve le droit d'interpréter ce contrat.



Spis treści

Przedmowa	F 01
Zasady bezpieczeństwa	F 02
1. Opis produktu	F 03
2. Montaż mechaniczny i elektryczny	F 04
3. Proces ładowania	F 08
4. Korzystanie z czytnika kart (RFID)	F 11
5. Warunki gwarancji	F 13

Language

A-English	B-Dansk/Norsk	C-Deutsch	D-Nederlands
E-Suomalainen	F-Française	G-Polski	H-Svenska
I-Italia	J-Portugal	K-España	

Przedmowa

Produkt został zaprojektowany i wyprodukowany zgodnie z normami międzynarodowymi IEC61851 i SAEJ1772.

Ograniczenia użytkowania ładowarki pojazdów elektrycznych

Ładowarka pojazdów elektrycznych jest zaprojektowana do użytku w następujących warunkach:

Poziom morza <2000 m

Temperatura otoczenia -40 °C ~ 45 °C

Wilgotność względna <85%

Bardziej surowe warunki wymagają specjalnych instrukcji podczas zamówienia.

Środki ostrożności i zagrożenia

Uwaga: proszę przestrzegać instrukcji bezpiecznego użytkowania i uwag prawnych.

Ładowarka pojazdów elektrycznych zawsze musi być zamontowana zgodnie z wymaganiami prawnymi w kraju montażu.

Niebezpieczeństwo: napięcie elektryczne

Produkt może spowodować poważne obrażenia ciała, jeśli podczas pracy dojdzie do kontaktu z jego wewnętrznymi częściami. Proszę odłączyć zasilanie po użyciu.

Naprawa:

Nie próbować naprawiać produktu. W przypadku problemów proszę skontaktować się z obsługą klienta.

Ostrzeżenie: otwieranie urządzenia bez zezwolenia może spowodować zagrożenie

Otwieranie urządzenia bez zgody może zagrozić użytkownikowi lub spowodować znaczne samouszkodzenie lub niebezpieczeństwo dla otoczenia.

Uwaga: nieupoważnione modyfikacje urządzenia spowoduje utratę gwarancji producenta

Niedozwolone są nieupoważnione modyfikacje urządzenia, a nawet ich próby. Takie działanie spowoduje utratę gwarancji producenta.

Zasady bezpieczeństwa

1. Nie kłaść w pobliżu ładowarki materiałów łatwopalnych, wybuchowych, palnych, środków chemicznych, gazów łatwopalnych i innych artykułów niebezpiecznych.
2. Głowicę złącza ładowania utrzymywać czyste i suche. W przypadku brudu wytrzeć za pomocą czystej suchej szmatki. Surowo zabronione jest dotykanie ręką rdzenia złącza ładowania w czasie ładowania.
3. Surowo zabronione jest używanie ładowarki pojazdów elektrycznych, jeśli widoczne są uszkodzenia, pęknięcia, przetarcia lub widoczny jest odkryty metal w złączu lub kablu ładowania. W takim przypadku proszę skontaktować się z działem sprzedaży.
4. Nie próbować rozmontowywać, naprawiać ani modyfikować ładowarki pojazdów elektrycznych. Jeśli istnieje potrzeba naprawy lub modyfikacji, proszę skontaktować się z obsługą posprzedażną. Nieprawidłowa obsługa może spowodować uszkodzenie, wyciek wody, przebicie lub inne sytuacje, które mogą prowadzić do obrażeń ciała lub awarii produktu.
5. W przypadku deszczu i burzy, należy zachować ostrożność w czasie ładowania.
6. Dzieci nie mogą zbliżać się ani używać ładowarki pojazdów elektrycznych w czasie ładowania, aby uniknąć obrażeń ciała.
7. Nie podejmować próby ładowania pojazdu w czasie jazdy. Podczas całego procesu ładowania pojazd musi być w całkowitym bezruchu.

1. Opis produktu

1.1 Krótki opis produktu

Ten produkt to jednofazowa i trzyfazowa ładowarka pojazdów elektrycznych, używana wyłącznie do ładowania pojazdów elektrycznych. Sprzęt przyjmuje zasady projektowania przemysłowego. Poziom ochrony ładowarki pojazdów elektrycznych jest na poziomie IP55 z dobrą odpornością na pył i wodę. Można go bezpiecznie obsługiwać i konserwować na zewnątrz. Ta seria ładowarek do pojazdów elektrycznych występuje w trzech wersjach: w wersji kablowej, w wersji gniazda i w wersji RFID.



Kabel

AWB1P32AT1/AWB1P32AT2
AWB3P32AT2



Gniazdo

AWB1P32AT2NCB/AWB3P32AT2NCB



RFID

AWB1P32ARF/AWB3P32ARF

Typ	AWB1P32AT1/ AWB1P32AT2	AWB3P32AT2	AWB1P32AT2NCB	AWB3P32AT2NCB
Type(RFID)			AWB1P32ARF	AWB3P32ARF
Zasilanie prądu zmiennego	1P+N+PE	3P+N+PE	1P+N+PE	3P+N+PE
Napięcie zasilania	AC230V~±10%	AC400V~±10%	AC230V~±10%	AC400V~±10%
Prąd znamionowy	10-32A			
Częstotliwość	50-60Hz			
Długość kabla	5m			
Gniazda/wtyczki	type1/type2	type2	type2	type2
Waga	4.9kg	5.9kg	2.8kg	3.0kg
Klasa IP	IP55			
Temperatura otoczenia	-40°C ~45°C			
Wilgotność	bez kondensacji			
Chłodzenie	naturalne			

2. Montaż mechaniczny i elektryczny

2.1 Rysunek budowy wewnętrznej

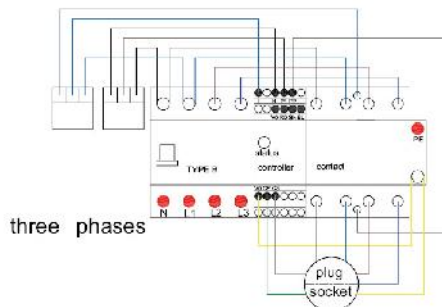
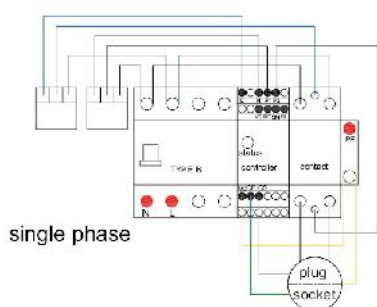
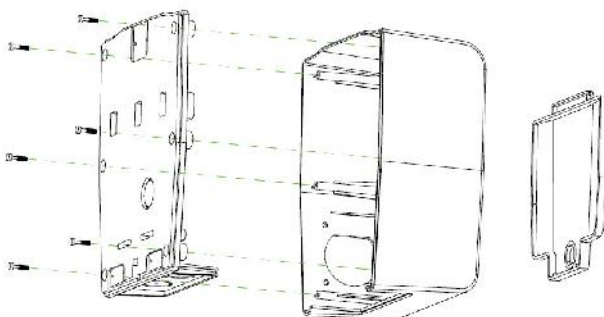

2.2 Montaż

1). Wymiary całkowite i wielkość montażowa

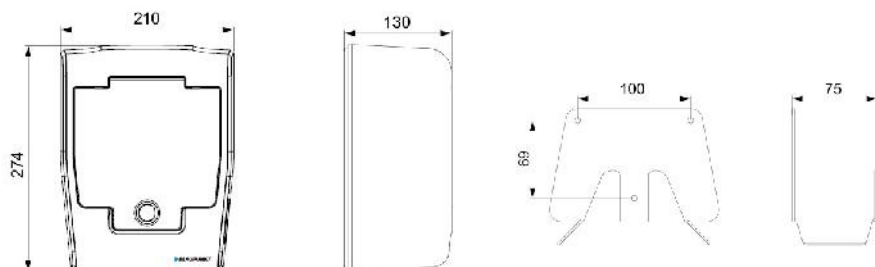

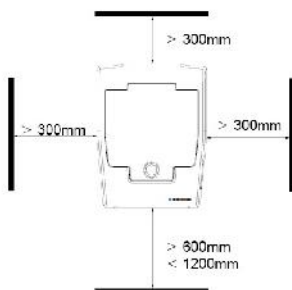

1

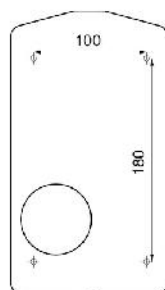

2

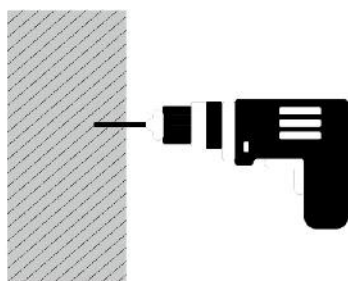

3

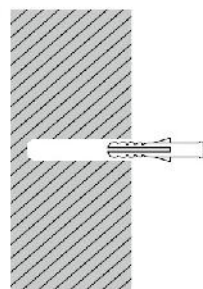

4

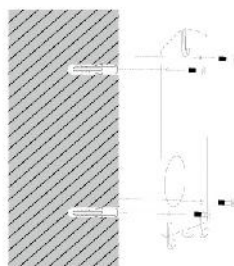

5

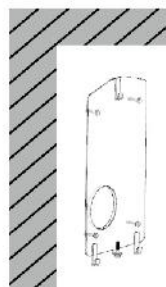

6

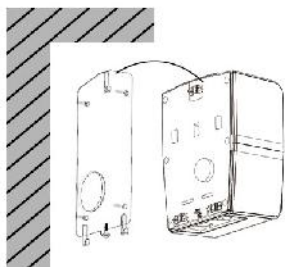

A-7

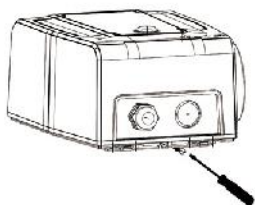

A-8

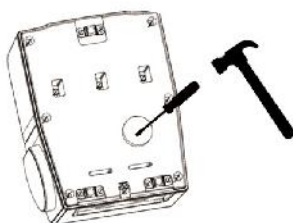

B-7

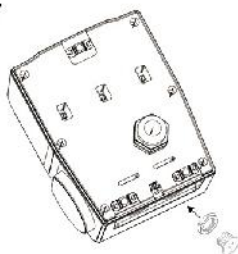

B-8

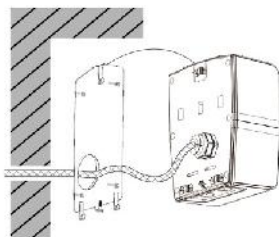

B-9

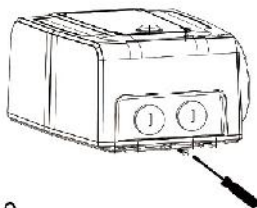

B-10

2). Linia zasilająca jest podłączona do odłącznika prądu resztkowego typu B, jednofazowa ładowarka pojazdów elektrycznych jest podłączona do N i L, a trójfazowa ładowarka pojazdów elektrycznych jest podłączona do N, L1, L2 i L3. Przewód uziemienia (PE) jest podłączony do zacisku żółto-zielonego.

3). Zalecane przekroje kabli:

A	10	16	20	25	32
mm ²	2.5	2.5	4	4	6

4). Opcja i ustawienie natężenia prądu za pomocą przełącznika DIP

OSTRZEŻENIE: Montaż i ustawienia AMP mogą być wykonywane wyłącznie przez przeszkolonego i autoryzowanego elektryka.

Natężenie prądu urządzenia jest domyślnie ustawione na 32 A.

Jednak wartość użytkownik może ustawić na 10, 16, 20, 25, 32 A poprzez wbudowany przełącznik DIP sterownika protokołu.

Ustawienia przełącznika DIP dla wersji RFID:

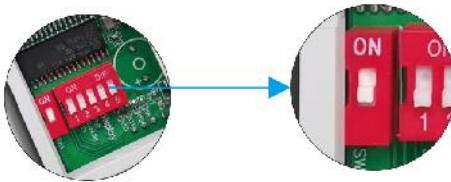

ZAGUBIONA KARTA RFID

Ustawienia przełącznika DIP dla wersji kablowej i z gniazdem:

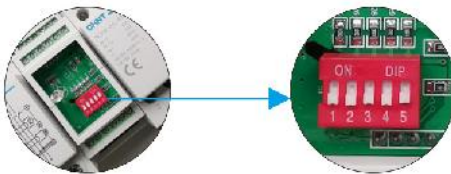

Jeśli chcesz korzystać ze stacji ładującej bez autoryzacji RFID, możesz użyć ustawienia „Zagubiona karta”.

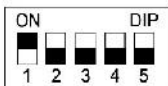

10A

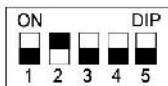

16A

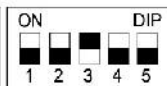

20A

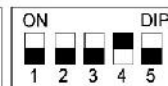

25A



32A

3. Proces ładowania

3.1 sprawdzić przed obsługą

Przed obsługą proszę ostrożnie sprawdzić następujące elementy:

Miejsce montażu ładowarki pojazdów elektrycznych musi być dogodne do obsługi i konserwacji. Ładowarka pojazdów elektrycznych musi być prawidłowo zamontowana za pomocą wspornika montażowego dołączonego do akcesoriów.

Nie należy pozostawiać na górze ładowarki pojazdów elektrycznych przedmiotów ani części.

3.2 włącznie zasilania urządzenia

A. Potwierdzić, że wszystkie powyższe pozycje kontroli przed obsługą spełniają wymagania.







B. Włączyć wyłącznik wejścia zasilania.

C. Po podłączeniu ładowarki pojazdów elektrycznych do zasilania, odbędzie się 7-sekundowe samotestowanie przed uruchomieniem, a kontrolka będzie świecić na zmianę na czerwono, niebiesko i zielono.

D. Po wykonaniu samotestowania kontrolki migają na niebiesko, a ładowarka pojazdów elektrycznych jest gotowa do użycia i można podłączyć pojazd elektryczny.

E. Po podłączeniu ładowarki do pojazdu elektrycznego proszę odnieść się do poniższej tabeli w celu uzyskania stanu procesu ładowania.

wersji kablowej		
Wyświetlacz LED		Stan zjawiska
Brak zasilania	Nie świeci się	Produkt nieaktywny, zamknięty
		Brak zasilania
		Produkt zepsuty
	Miga	Połączenie OK - 1 s stabilnie niebieski przed rozpoczęciem procesu ładowania. Po zakończeniu procesu ładowania światło powraca do stabilnego niebieskiego.
	Ciągle	ładowanie
	Ciągle	Product activated, charged(charging complete)
	Ciągle	Pojazdy elektryczne wymagają odprowadzenia ciepła bez ładowania
	Miga	Usterka, brak ładowania

Wersja bezprzewodowa		
Wyświetlacz LED		Stan zjawiska
Brak zasilania	Nie świeci się	Produkt nieaktywny, zamknięty
		Brak zasilania
		Produkt zepsuty
	Ciągle	nie połączony
	Miga	połączony
	Ciągle	ładowanie
	Miga	ładowanie zakończone
	Ciągle	Pojazdy elektryczne wymagają odprowadzenia ciepła bez ładowania
	Miga	Usterka, brak ładowania

4. Korzystanie z czytnika kart (RFID)

Na poniższym wykresie symbole R - G - B będą miały takie znaczenie

- R = światło CZERWONE
- G = światło ZIELONE
- B = światło NIEBIESKIE



Jeśli stacja ładująca świeci ciąglym niebieskim światłem, jest gotowa do użycia

Podłącz samochód do stacji ładującej

Przesuń kartę przed symbolem RFID na stacji ładującej



migające zielone światło wskazuje, że rozpoczął się proces ładowania

tous les voyants



Naprzemiennie migające światła wskazują, że samochód nie podłączył się do stacji ładującej

5 minut po pierwszym przesunięciu stacja ładująca powróci do trybu gotowości. Jeśli nie zostanie nawiązane połączenie z samochodem

Czy chcesz ograniczyć czas ładowania, ustawiając minutnik?

Nie = ładuj do pełna

Tak = ustaw minutnik



Proces ładowania można zatrzymać w dowolnym momencie, jednokrotnie przesuwając kartę

Ładowanie ■ G Miga

KONIEC ■ B

Minutnik można ustawić na 1, 2 lub 3 godziny ładowania

- 1x przesunięcie 1 godzina
- 2x przesunięcie 2 godziny
- 3x przesunięcie 3 godziny

- B ■ G¹ miga niebieski + 1 miga zielone = 1 godzina
- B ■ G² miga niebieski + 2 mignięcia zielone = 2 godziny
- B ■ G³ miga niebieski + 3 mignięcia zielone = 3 godziny









Ładowanie ■ G

KONIEC ■ B



Proces ładowania można zatrzymać w dowolnym momencie, jednokrotnie przesuwając kartę

Wersja RFID		
Wyświetlacz LED		Stan zjawiska
Brak zasilania	Nie świeci się	Produkt nieaktywny, zamknięty
		Brak zasilania
		Produkt zepsuty
	Ciągle	nie połączony
	Miga	połączony
	Ciągle	ładowanie
	Miga	ładowanie zakończone
	Ciągle	Pojazdy elektryczne wymagają odprowadzenia ciepła bez ładowania
	Miga	Usterka, brak ładowania

4. Warunki gwarancji

4.1 Okres gwarancji na ten produkt wynosi 24 miesiące od daty zakupu. W okresie gwarancji, w normalnych warunkach użytkowania zgodnie z instrukcją, jeśli produkt ulegnie awarii, proszę skontaktować się z obsługą posprzedażną w celu uzyskania pomocy.

4.2 W okresie gwarancji zostanie pobrana pewna opłata konserwacyjna za uszkodzenia spowodowane w następujących sytuacjach:

A. Uszkodzenia spowodowane przez nieprawidłowe użytkowanie produktu i nieupoważnione naprawy i modyfikacje.

B. Uszkodzenia spowodowane przez pożar, powódź lub inne katastrofy naturalne i katastrofy wtórne.

C. Uszkodzenia spowodowane przez upuszczenie urządzenia lub uszkodzenia spowodowane w transporcie po zakupie.

D. Uszkodzenia spowodowane przez użytkowanie niezgodne z instrukcją obsługi dostarczona przez naszą firmę.

4.3 Aby uzyskać pomoc posprzedażną, proszę dzwonić:

Szwecja	031 3045 665
Dania	77 34 33 30
Inne kraje	+45 77 34 33 30

4.4 BLAUPUNKT zastrzega sobie prawo do zmiany niniejszych warunków gwarancji.



Spis treści

Förord	H 01
Säkerhetsföreskrifter	H 02
1. Produktintroduktion	H 03
2. Mekanisk och elektrisk installation	H 04
3. Snabb felsökning	H 08
4. Användning av kortläsare (RFID)	H 11
5. Garantiavtal	H 13

Language

A-English	B-Dansk/Norsk	C-Deutsch	D-Nederlands
E-Suomalainen	F-Française	G-Polski	H-Svenska
I-Italia	J-Portugal	K-España	

Förord

Denna produkt är konstruerad och tillverkad enligt IEC61851 och SAEJ1772 internationella standarder.

Användarbegränsningar för laddboxen för elektriska fordon

Denna laddbox är konstruerad för användning under följande förhållanden:

Havsnivå <2000 m

Omgivningstemperatur -40°C ~ 45°C

Relativ fuktighet < 85%

Under hårdare förhållanden krävs särskilda instruktioner vid beställning.

Försiktighetsåtgärder och faror

Observera: följ de säkra anvisningarna för användning samt de rättsliga anmärkningarna. Laddboxen ska alltid installeras enligt de lagstadgade kraven i landet för installation.

Fara: spänningsfara

Denna produkt kan orsaka allvarlig skada om du kommer i kontakt med dess inre delar under arbetets gång. Koppla från strömförsörjningen efter användning.

Reparera:

Försök inte att reparera produkten. Vid problem, kontakta kundservice.

Varning: om enheten öppnas utan tillstånd kan det orsaka fara

Skulle du öppna enheten utan tillåtelse, kan den skada användaren eller orsaka betydande materiella skador på enheten eller dess omgivning.

Observera: obehörig ändring av enheten resulterar i att tillverkarens garanti bortfaller

Ingen ändring av enheten är tillåtet av någon obehörig. Varje försök att göra det, leder till att tillverkarens garanti inte längre gäller.

Säkerhetsföreskrifter

1. Placera inte brandfarliga, explosiva ämnen, lättantändliga material, kemikalier, brännbar ånga och andra farliga föremål nära laddningsplatsen.
2. Håll laddnings kontakten torr och ren. Om den blir smutsig, torka av det med en ren, torr trasa. Det är strängt förbjudet att röra vid laddarens kabel med handen när den laddar.
3. Det är strängt förbjudet att använda laddboxen om det finns synliga skador, sprickor, slitage eller exponerad metall i kontakten eller laddningskabeln. Om så är fallet, kontakta kundservice.
4. Försök inte att demontera, reparera eller ändra laddboxen. Om det finns ett behov av att reparera eller ändra, kontakta kundservice. Felaktig drift kan orsaka skador, vattenläckage, strömavbrott eller andra situationer som kan leda till personskada eller fel på produkten.
5. Vid regn och åska, ska man visa försiktighet vid laddning.
6. Barn får inte närma sig eller använda laddboxen under laddningsprocessen. Detta för att undvika skador.
7. Försök inte att ladda fordonet när den är i rörelse. Fordonet måste stå helt stilla under hela laddningsprocessen.

1. Produktintroduktion

1.1 Kort introduktion av produkten.

Denna produkt finns som enfas eller trefas och är endast avsedd för växelströmsladdning av elektriska fordon. Utrustningen tillämpar industriella designprinciper. Skyddsnivån för laddboxen uppfyller kraven till IP55, med goda damm- och vattentäta funktioner, och kan användas och underhållas utomhus. Denna serie av laddbox för elektriska fordon finns i tre versioner: kabel, elektriskt uttag och RFID.



Kabel

AWB1P32AT1/AWB1P32AT2
AWB3P32AT2



Uttag

AWB1P32AT2NCB/AWB3P32AT2NCB



RFID

AWB1P32ARF/AWB3P32ARF

Typ	AWB1P32AT1/ AWB1P32AT2	AWB3P32AT2	AWB1P32AT2NCB	AWB3P32AT2NCB
Type(RFID)			AWB1P32ARF	AWB3P32ARF
Zasilanie prądu zmiennego	1P+N+PE	3P+N+PE	1P+N+PE	3P+N+PE
Napięcie zasilania	AC230V~±10%	AC400V~±10%	AC230V~±10%	AC400V~±10%
Prąd znamionowy	10-32A			
Częstotliwość	50-60Hz			
Długość kabla	5m			
Gniazda/wtyczki	type1/type2	type2	type2	type2
Waga	4.9kg	5.9kg	2.8kg	3.0kg
Klasa IP	IP55			
Temperatura otoczenia	-40°C ~45°C			
Humidity	no condensation			
Chłodzenie	naturalne			

2.Mekanisk och elektrisk installation

2.1 Intern strukturdiagram

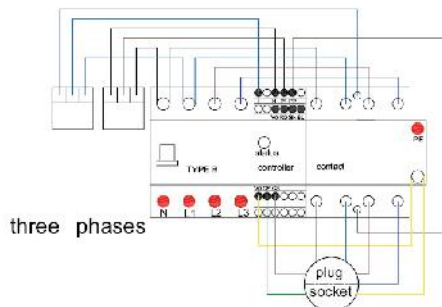
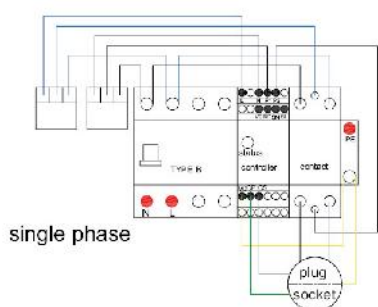
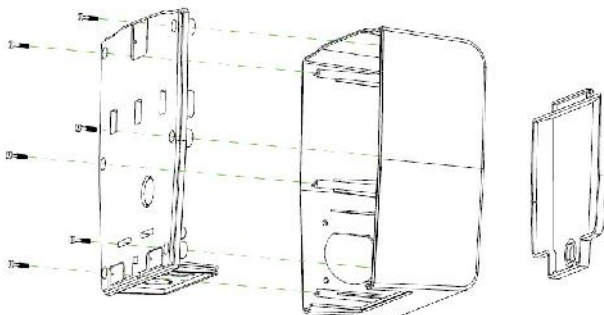

2.2 Installation

1). Övergripande mått och dimensioner

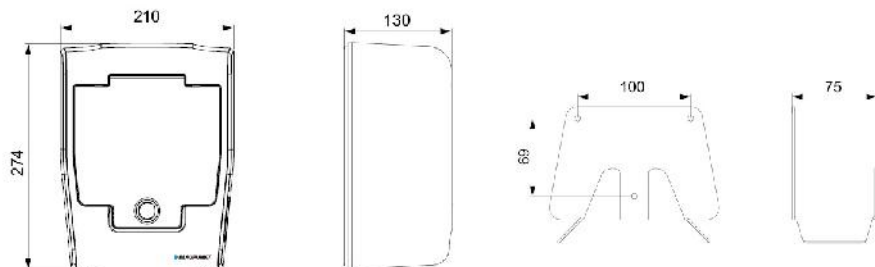

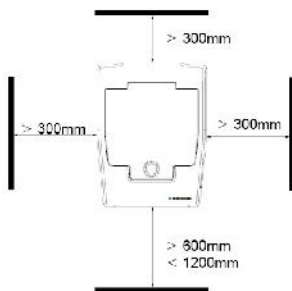

1

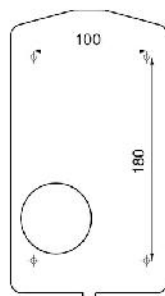

2

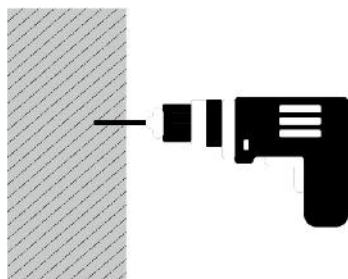

3

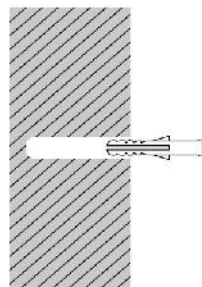

4

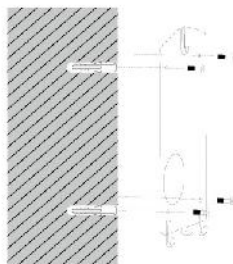

5

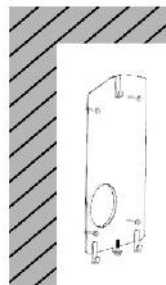

6

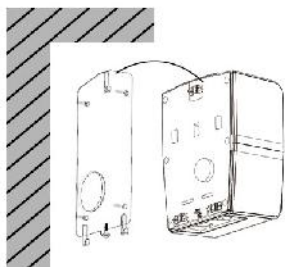

A-7

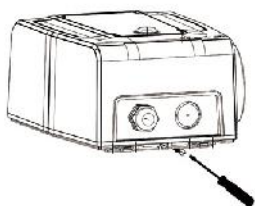

A-8

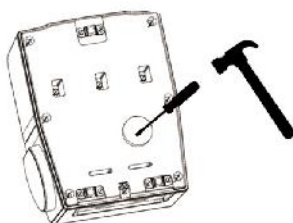

B-7

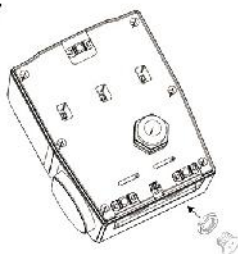

B-8

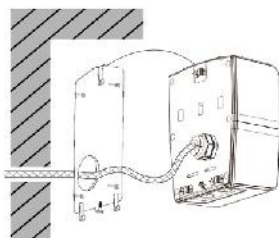

B-9

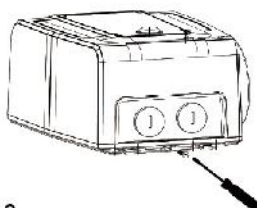

B-10

2). Starkströmsledningen är kopplad till en jordfelsbrytare av typ B. Laddboxen med enfas är ansluten till N och L, och laddboxen med trefas är ansluten till N, L1, L2 och L3. Jordledningen (PE-kabeln) är ansluten till de gula och gröna kontakterna.

3). Rekommenderat kabelarea:

A	10	16	20	25	32
mm ²	2.5	2.5	4	4	6

4). Aktuellt alternativ och inställning via DIP-omkopplare

VARNING: Installation och AMP inställningar ska endast utföras av en utbildad och auktoriserad elinstallatör.

Apparatens strömförsörjning är inställd på 32 ampere som förvald fabriksinställning.

Dock kan värvärdet justeras till 10, 16, 20, 25, 32 ampere via inbyggd DIP-omkopplare för protokolstyrning som användarförfrågan.

DIP-omkopplarens inställningar för RFID-versionen:



DIP-omkopplarens inställningar för versionen kabel och uttag:

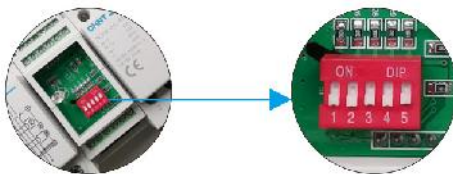

Vill använda laddningsstationen utan RFID behörighet, kan inställningen "Förlorat kort" användas

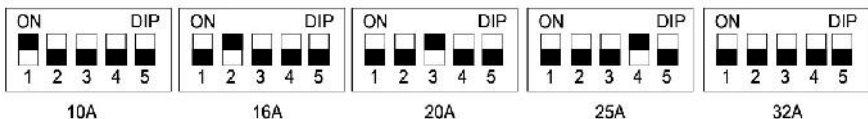

3. Laddprocess

3.1 Kontroll före drift

Innan du sätter igång, ska du kontrollera noggrant och säkerställa följande saker: Installationsplatsen för laddboxen ska vara praktiskt för drift och underhåll. Laddboxen ska installeras korrekt med hjälp av monteringsfästet som medföljer enheten.

Inga externa föremål eller delar får ligga ovanpå laddboxen.

3.2 Uppstart

A. Bekräfta att alla ovannämnda inspektionsdetaljer uppfyller kraven före drift.





B. Slå på strömbrytaren för strömförsörjningen.

C. När laddboxen är ansluten till strömförsörjningen, startar en självttest i cirka 7 sekunder och indikatorlampan visar alternativt rött, blått och grönt.

D. När självttestet är avklarat, blinkar indikatorerna blått. Laddboxen är klar för användning och du kan ansluta den till det elektriska fordonet.

E. När du har anslutit din laddbox till ditt elektriska fordon, hänvisas du till tabellen nedan för laddningsprocessens status.

Version med kabel		
LED Display		Aktivitet
Ingen ström	Ingen indikering	Produkten är inte aktiverad, avstängd
		Ingen
		Produkten har ett funktionsfel
 Blå	Blinkar	Ej ansluten
 Blå	Stabil	Korrekt ansluten, stabilt blått ljus i ca 1 sek innan laddning går igång. Permanent blått ljus indikerar att laddning är slutförd
 Grön	Stabil	Laddning pågår.
 Röd	Stabil	Elektriska fordonet kräver värmeavledning utan laddning
 Röd	Blinkar	Fel, laddar inte

kabelfri version		
LED-display		Status
Ingen ström	Ingen indikering	Produkten är inte aktiverad, avstängd
		Ingen ström
		Produkten är trasig
	Stabil	Ej ansluten
	Blinkar	Korrekt ansluten
	Stabil	Laddning pågår
	Blinkar	laddningen slutförd
	Stabil	Elektriska fordonet kräver värmeavledning utan laddning
	Blinkar	Fel, laddar inte

4. Användning av kortläsare (RFID)

I tabellen nedan har symbolerna R - G - B följande betydelse

- R = Tänds RÖTT
- G = Tänds GRÖNT
- B = Tänds BLÅTT

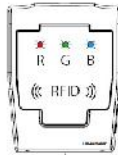

Visar laddningsstationen blå lampa är den redo att användas

Anslut din bil till laddningsstationen

Dra kortet framför RFID-symbolen på laddningsstationen



blänkande grönt ljus anger att laddningsprocessen har kommit igång

samtliga lampor blinkar



Växlande blinkande lampor indikerar att bilen inte är ansluten till laddningsstationen

5 minuter efter att ha dragit en gång återgår laddningsstationen till redoläge om ingen anslutning till bilen har gjorts

När du vill begränsa laddningstiden ska du ställa in timern?

Nej = ladda tills full laddning uppnåtts



Laddningsprocessen kan när som helst stoppas genom att dra kortet en gång

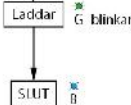

Ja = Ställ in set timern

Timern kan endast ställas in inom 2 minuter efter att kortet dragits första gången



Timern kan ställas in 1, 2 eller 3 timmars laddning

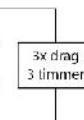
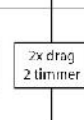

- B¹ G¹ blå blinkar + 1 gröna blinkar = 1 timme
- B² G² blå blinkar + 2 gröna blinkar = 2 timmer
- B³ G³ blå blinkar + 3 gröna blinkar = 3 timmar

G







Laddar



Laddningsprocessen kan när som helst stoppas genom att dra kortet en gång

B

SLUT

RFID Version		
LED-display		Status
Ingen ström	Ingen indikering	Produkten är inte aktiverad, avstängd
		Ingen ström
		Produkten är trasig
	Stabil	Ej ansluten
	Blinkar	Korrekt ansluten
	Stabil	Laddning pågår
	Blinkar	Laddningen slutförd
	Stabil	Elektriska fordonet kräver värmeavledning utan laddning
	Blinkar	Fel, laddar inte

5. Garantiavtal

5.1 Produktens garantiperiod är 24 månader efter datumet för inköpet. Om produkten vid normal användning enligt manualen blir defekt under garantiperioden, ska du kontakta vår eftermarknadsservice för hjälp.

5.2 Under garantiperioden debiteras en viss underhållsavgift för eventuella skador som kan uppstått av följande orsaker:

A. Skada som orsakats av felaktig användning av produkten och obehörig reparation och förändring.

B. Skada orsakad av onormal brand, översvämning eller andra naturkatastrofer och sekundära katastrofer.

C. Skada som orsakas av att enheten har tappats eller skadats under transport efter inköpet.

D. Skada orsakad av bristande användning enligt användarmanualen som tillhandahållits av vårt företag.

5.3 För eftermarknadsservice, ring:

Sverige	031 3045 665
Danmark	77 34 33 30
Internationellt	+45 77 34 33 30

5.4 BLAUPUNKT förbehåller sig rätten att tolka detta avtal.



Indice

Prefazione	I 01
Precauzioni d'uso	I 02
1. Presentazione del prodotto	I 03
2. Installazione meccanica ed elettrica	I 04
3. Processo di ricarica	I 08
4. Utilizzo del lettore di carte (RFID)	I 11
5. Garanzia	I 13

Italiano

A-English	B-Dansk/Norsk	C-Deutsch	D-Nederlands
E-Suomalainen	F-Française	G-Polski	H-Svenska
I-Italia	J-Portugal	K-España	

Prefazione

Questo prodotto è progettato e prodotto in conformità con gli standard internazionali IEC61851 e SAEJ1772.

Limitazioni di utilizzo della stazione di ricarica per veicoli elettrici

Questa stazione di ricarica EV è progettata per essere utilizzata nelle seguenti condizioni: Altitudine < 2000 m slm

Temperatura ambiente circostante -40 °C ~ 45 °C

Umidità relativa < 85%

Condizioni più rigide necessitano di istruzioni speciali al momento dell'ordine.

Precauzioni e pericoli

Nota: seguire le istruzioni per l'uso in sicurezza e le note legali.

La stazione di ricarica EV deve sempre essere installata in conformità con i requisiti legali del paese in cui viene installata.

Pericolo: pericolo legato alla tensione elettrica

Questo prodotto può causare gravi infortuni se si entra in contatto con le sue parti interne mentre è in funzione. Inoltre, scollegare l'alimentatore dopo l'uso.

Riparazione:

Non cercare di riparare il prodotto. In caso di problemi contattare l'assistenza clienti.

Avvertenza: l'apertura del dispositivo senza autorizzazione può causare pericolo

L'apertura del dispositivo senza autorizzazione può causare infortuni all'utente o danni significativi al dispositivo stesso o all'ambiente circostante.

Nota: modifiche non autorizzate del dispositivo possono causare l'annullamento della garanzia del produttore

Non è consentita alcuna modifica non autorizzata del dispositivo, qualsiasi tentativo di apportare modifiche revoca la garanzia del produttore.

Precauzioni d'uso

1. Non porre materiali infiammabili, esplosivi o combustibili, sostanze chimiche, vapore combustibile e altri elementi pericolosi accanto alla colonnina di ricarica.
2. Mantenere la testina del connettore di ricarica pulita e asciutta. In caso di sporco, pulirla con un panno pulito e asciutto. È rigorosamente vietato toccare il cavo del connettore di ricarica con le mani durante la ricarica.
3. È rigorosamente vietato utilizzare la stazione di ricarica se presenta danni visibili, rotture, abrasioni o metallo esposto nel connettore o nel cavo di ricarica. In tal caso, contattare l'assistenza post vendita.
4. Non cercare di smontare, riparare o modificare la stazione di ricarica EV. Se necessita di riparazione o modifica, contattare l'assistenza post vendita. Il funzionamento improprio può causare danni, perdita di acqua, perdita di energia o altre situazioni che possono causare lesioni personali o guasto del prodotto.
5. In caso di pioggia e fulmini, prestare attenzione durante la ricarica.
6. Per evitare infortuni non è consentito ai bambini avvicinarsi alla stazione di ricarica EV durante il processo di ricarica o utilizzarla.
7. Non tentare di ricaricare il veicolo mentre è in movimento. Il veicolo deve rimanere completamente fermo durante l'intero processo di ricarica.

1. Presentazione del prodotto

1.1 Presentazione del prodotto

Questo prodotto è una stazione di ricarica EV monofase o trifase, da utilizzare esclusivamente per la ricarica a corrente alternata di veicoli elettrici. L'apparecchiatura adotta principi di progettazione industriale. Il livello di protezione della stazione di ricarica EV raggiunge IP55, con buone funzioni di protezione dalla polvere e di impermeabilità, inoltre può essere utilizzata e mantenuta in sicurezza all'aperto. Le stazioni di ricarica per veicoli elettrici di questa serie sono disponibili in tre versioni: versione con cavo, versione con presa e versione RFID.



Cavo

AWB1P32AT1/AWB1P32AT2 AWB3P32AT2



Preso

AWB1P32AT2NCB/AWB3P32AT2NCB



RFID

AWB1P32ARF/AWB3P32ARF

Tipo	AWB1P32AT1/ AWB1P32AT2	AWB3P32AT2	AWB1P32AT2NCB	AWB3P32AT2NCB
Tipo (RFID)			AWB1P32ARF	AWB3P32ARF
Alimentazione CA	1P+N+PE	3P+N+PE	1P+N+PE	3P+N+PE
Tensione di alimentazione elettrica	AC230V~±10%	AC400V~±10%	AC230V~±10%	AC400V~±10%
Corrente nominale	10-32A			
Frequenza	50-60Hz			
Lunghezza del cavo	5m			
Prese/spine	typo1 typo2	typo2	type2	typo2
Peso	4.9kg	5.9kg	2.8kg	3.0kg
Grado di protezione IP	IP55			
Temp. ambiente	-40 °C ~-45 °C			
Umidità	senza condensa			
Modalità di raffreddamento	raffreddamento naturale			

2. Installazione meccanica ed elettrica

2.1 Disegno della struttura interna

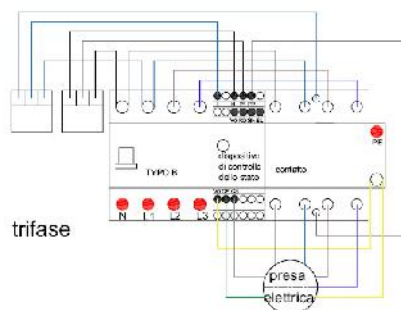
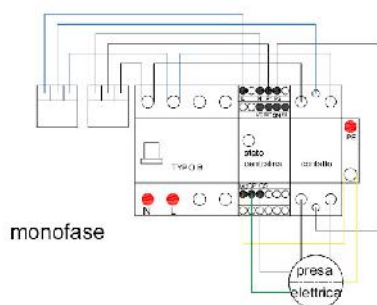
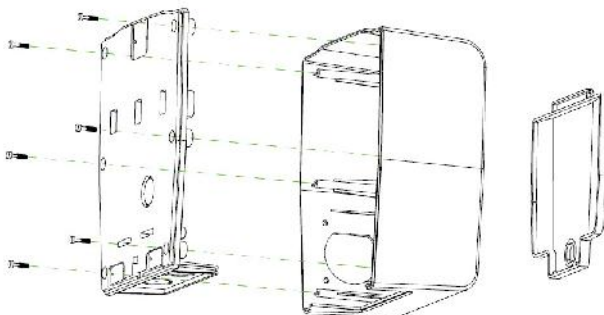

2.2 Installazione

1). Dimensioni generali e ingombri di installazione (unità: mm)

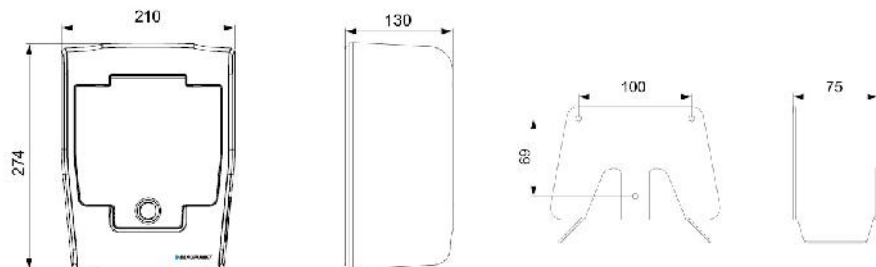

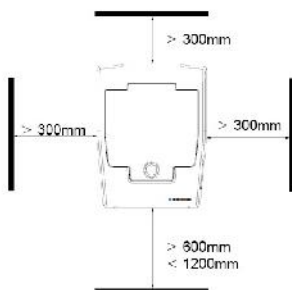

1

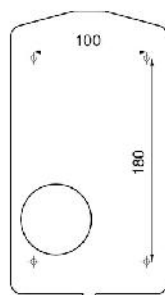

2

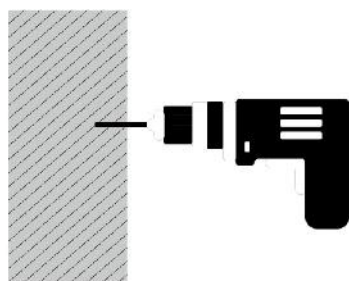

3

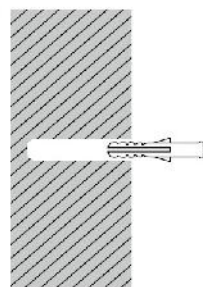

4

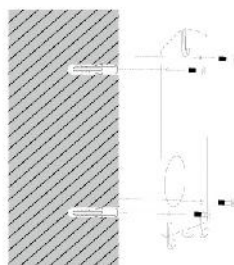

5

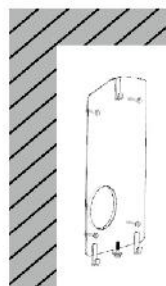

6

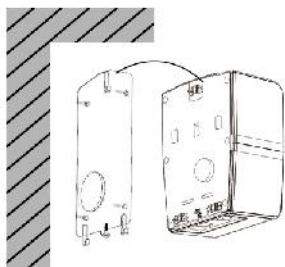

A-7

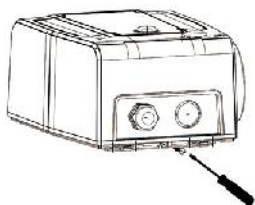

A-8

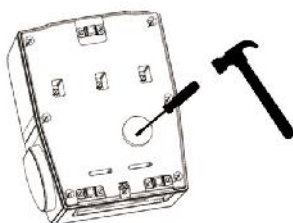

B-7

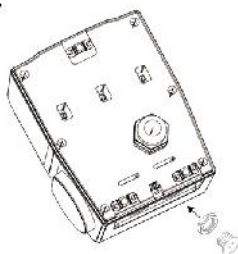

B-8

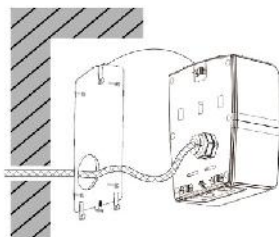

B-9

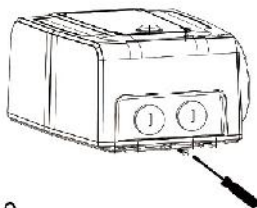

B-10

2). La linea di alimentazione è collegata a un interruttore differenziale di tipo B, la stazione di ricarica EV monofase è collegata con N e L e la stazione di ricarica EV trifase è collegata a N, L1, L2 e L3. Il filo di terra (filo PE) è collegato ai morsetti giallo e verde.

3). Sezione consigliata del cavo:

A	10	16	20	25	32
mm ²	2.5	2.5	4	4	6

4). Opzione e impostazione della corrente tramite interruttore DIP

ATTENZIONE: Installazione e impostazioni AMP devono essere effettuate solo da un elettricista installatore esperto e autorizzato.

La corrente del dispositivo è impostata a 23 Amp come impostazione predefinita di fabbrica. Tuttavia, la corrente nominale può essere regolata a 10, 16, 20, 25, 32A tramite interruttore DIP integrato del controller di protocollo come richiesto dell'utente.

Impostazioni dell'interruttore DIP per la versione RFID:

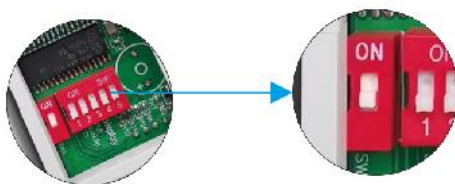

CARTA SMARRITA

RFID

Impostazioni dell'interruttore DIP per le versioni con cavo e con presa:

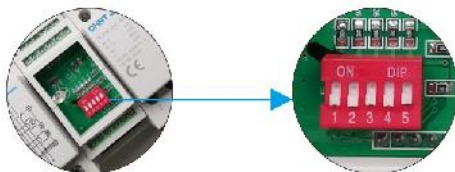

Se si desidera utilizzare la stazione di ricarica senza autorizzazione RFID può essere usata l'impostazione "carta smarrita".

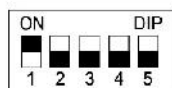

10A

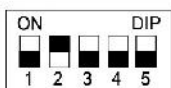

16A

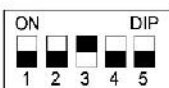

20A



25A



32A

3. Processo di ricarica

3.1 Controllo prima del funzionamento

Prima della messa in funzione, controllare attentamente e assicurarsi dei seguenti elementi:

La posizione di installazione della stazione di ricarica EV dev'essere comoda per messa in funzione e manutenzione. La stazione di ricarica EV dev'essere installata correttamente utilizzando la staffa inclusa fra gli accessori.

Nessun oggetto estraneo o parti sono lasciati sopra alla stazione di ricarica EV.

3.2 Accensione dell'apparecchiatura

A. Confermare che tutti gli elementi da controllare prima della messa in funzione soddisfano i requisiti.

B. Attivare l'interruttore di ingresso dell'alimentazione.

C. Dopo che la stazione di ricarica EV è collegata all'alimentatore, lasciar trascorrere 7 secondi di tempo di auto-test all'avvio, quindi verrà visualizzata la spia passare da rosso, a blu, a verde.

D. Versione standard: Una volta completato dell'autotest, la spia blu lampeggia nella versione con cavo, la spia blu è accesa fissa nella versione libera/con presa e la stazione di ricarica per veicoli elettrici è pronta per l'uso e vi si può collegare il veicolo elettrico.

E. Dopo aver collegato la stazione di ricarica EV al veicolo elettrico, fare riferimento alla tabella seguente per lo stato del processo di ricarica.

Versione del cavo		
Display a LED		Attività
Assenza di alimentazione elettrica	Nessuna spia	Prodotto non acceso
		Assenza di alimentazione elettrica
		La stazione di ricarica EV non funziona correttamente
	Spia lampeggiante	Da collegare
	Stabile	Collegamento OK – 1 sec blu stabile prima che inizi il processo di ricarica. A completamento del processo di ricarica la spia ritorna a blu stabile.
	Stabile	I veicoli elettrici necessitano di disperdere il calore, interrompere la ricarica
	Stabile	Elektriska fordonet kräver värmeavledning utan laddning
	Spia lampeggiante	Guasto, non sta ricaricando

Versione con presa		
Display a LED		Attività
Assenza di alimentazione elettrica	Nessuna spia	Prodotto non acceso
		Assenza di energia elettrica
		La stazione di ricarica EV non funziona correttamente
	Stabile	Da collegare
	Spia lampeggiante	Collegamento OK
	Stabile	Ricarica in corso
	Spia lampeggiante	Ricarica completa
	Stabile	I veicoli elettrici necessitano di disperdere il calore, interrompere la ricarica
	Spia lampeggiante	Guasto, non sta ricaricando

4. Utilizzo del lettore di carte (RFID)

Nella tabella seguente i simboli R - G - B hanno questi significati:

- R = Spia ROSSA
- G = Spia VERDE
- B = Spia BLU



Se la stazione di ricarica presenta una spia blu stabile, è pronta per l'uso

Collegare l'auto alla stazione di ricarica

Passare la carta di fronte al simbolo RFID sulla stazione di ricarica



La spia verde lampeggiante indica che il processo di ricarica è iniziato

Tutte le spie lampeggiano



Spie che lampeggiano alternatamente indicano che l'auto non è stata collegata alla stazione di ricarica

5 minuti dopo lo scorcimento iniziale la stazione di ricarica ritorna alla modalità pronta se non viene fatto alcun collegamento a un'auto

Si desidera limitare il tempo di ricarica impostando il timer?

No - fino a ricarica completa



È possibile interrompere il processo di ricarica in qualsiasi momento facendo scorrere la carta una volta

Ricarica in corso

G lampeggiante

FINE

R

Si - impostare il timer

Il timer può essere impostato a 1, 2 o 3 ore di ricarica

Il timer può essere impostato solo entro i primi 2 min. dopo il primo passaggio della carta



1 passaggio
1 ora

2 passaggi
2 ore

3 passaggi
3 ore

B¹ G¹ blu lampeggiante + 1 lampeggio verde = 1 ora

B² G² blu lampeggiante + 2 lampeggi verde = 2 ore

B³ G³ blu lampeggiante + 3 lampeggi verde = 3 ore

Ricarica in corso

G



È possibile interrompere il processo di ricarica in qualsiasi momento facendo scorrere la carta una volta

FINE

B

Versione RFID		
Display a LED		Attività
Assenza di alimentazione elettrica	Nessuna spia	Prodotto non acceso
		Assenza di energia elettrica
		La stazione di ricarica EV non funziona correttamente
	Stabile	Da collegare
	Spia lampeggiante	Collegamento OK
	Spia lampeggiante	Ricarica in corso
	Stabile	Ricarica completa
	Stabile	I veicoli elettrici necessitano di disperdere il calore, interrompere la ricarica
	Spia lampeggiante	Guasto, non sta ricaricando

5. Garanzia

5.1 Il periodo di garanzie di questo prodotto è 24 mesi dalla data di acquisto. Durante il periodo di garanzia, se maneggiato correttamente e in conformità con il manuale, se il prodotto presenta un difetto, contattare il servizio post vendita per assistenza.

5.2 Durante il periodo di garanzia verrà addebitata una tariffa di manutenzione per danni causati dai seguenti motivi:

A. Danni causati da uso non corretto del prodotto e riparazioni e modifiche non autorizzate.

B. Danni causati da incendi anomali, allagamenti o altri disastri naturali e disastri secondari.

C. Danni causati dalla caduta dell'unità o dal trasporto dopo l'acquisto.

D. Danni causati da messa in funzione non in conformità con il manuale d'uso fornito dalla nostra azienda.

5.3 Per l'assistenza post vendita, chiamare:

Svezia	031 3045 665
Danimarca	77 34 33 30
Internazionale	+45 77 34 33 30

5.4 BLAUPUNKT si riserva il diritto di interpretare questo contratto.



Índice

Prefácio	J 01
Precauções de segurança	J 02
1. Introdução do produto	J 03
2. Instalação mecânica e elétrica	J 04
3. Processo de carregamento	J 08
4. Utilização do leitor de cartões (RFID)	J 11
5. Garantia	J 13

Idioma

A-English	B-Dansk/Norsk	C-Deutsch	D-Nederlands
E-Suomalainen	F-Française	G-Polski	H-Svenska
I-Italia	J-Portugal	K-España	

Prefácio

Este produto foi desenvolvido e fabricado de acordo com as normas internacionais IEC61851 e SAEJ1772.

Limitações de utilização da caixa de carregamento do veículo elétrico

Esta caixa de carregamento de VE foi desenvolvida para ser utilizada nas seguintes condições: Nível do mar < 2000m

Temperatura ambiente -40°C ~ 45°C

Humidade relativa do ar de < 85%.

Condições mais graves requerem instruções especiais ao fazer a encomenda.

Precauções e perigos

Nota: siga as instruções de utilização segura e as notas legais.

A caixa de carregamento de VE deve ser sempre instalada de acordo com os requisitos legais do país de instalação.

Perigo: perigo de tensão

Este produto pode causar ferimentos graves se entrar em contacto com as suas peças internas durante o trabalho. Além disso, desligue a fonte de alimentação após a utilização.

Reparação:

Não tente reparar o produto. Em caso de problemas, contacte o apoio ao cliente.

Aviso: abrir o dispositivo sem permissão pode causar perigo

A abertura do dispositivo sem permissão pode causar lesões ao utilizador ou causar danos significativos a si mesmo ou ao ambiente.

Nota: a modificação não autorizada do dispositivo resultará na perda da garantia do fabricante

Não é permitida nenhuma modificação não autorizada do dispositivo, qualquer tentativa de o fazer revogará a garantia do fabricante.

Precauções de segurança

1. Não colocar inflamáveis, explosivos, materiais combustíveis, produtos químicos, vapor combustível e outros artigos perigosos perto da pilha de carregamento.
2. Mantenha a cabeça do conector de carregamento limpa e seca. Em caso de sujidade, limpe-a com um pano limpo e seco. É estritamente proibido tocar no núcleo do conector de carregamento com a mão enquanto estiver a carregar.
3. É estritamente proibido utilizar a caixa de carregamento de VE se houver danos visíveis, fissuras, abrasões ou metal exposto no conector ou no cabo de carregamento. Em caso afirmativo, contacte a Assistência pós-venda.
4. Não tente desmontar, reparar ou modificar a Caixa de carregamento de VE. Se precisar de reparação ou modificação, contacte a Assistência pós-venda. Funcionamento inadequado pode causar danos, fugas de água, fugas de energia ou outras situações que podem levar a ferimentos pessoais ou falha do produto.
5. Em caso de chuva e trovoadas, tenha cuidado ao carregar.
6. As crianças não podem aproximar-se ou utilizar a Caixa de carregamento de VE durante o processo de carregamento para evitar lesões.
7. Não tente carregar o veículo quando estiver em movimento. O veículo deve estar completamente parado durante todo o processo de carregamento.

1. Introdução do produto

1.1 Introdução do produto

Este produto é uma Caixa de carregamento de VE monofásica ou trifásica, utilizada exclusivamente para o carregamento de ca de veículos elétricos. O equipamento adota princípios de design industrial. O nível de proteção da caixa de carregamento de VE atinge o IP55, com boas funções à prova de pó e água, e pode ser operada e mantida em segurança no exterior. Esta série de Caixa de carregamento para veículos elétricos vem em três versões: a versão por cabo, a versão de tomada e a versão RFID.



Cabo

AWB1P32AT1/AWB1P32AT2 AWB3P32AT2



Tomada

AWB1P32AT2NCB/AWB3P32AT2NCB



RFID

AWB1P32ARF/AWB3P32ARF

Tipo	AWB1P32AT1/ AWB1P32AT2	AWB3P32AT2	AWB1P32AT2NCB	AWB3P32AT2NCB
Tipo (RFID)			AWB1P32ARF	AWB3P32ARF
Alimentação CA	1P+N+PE	3P+N+PE	1P+N+PE	3P+N+PE
Tensão na fonte de alimentação	AC230V~±10%	AC400V~±10%	AC230V~±10%	AC400V~±10%
Corrente nominal	10-32A			
Frequência	50-60Hz			
Comprimento do cabo	5m			
Tomadas/fichas	type1/type2	type2	type2	type2
Peso	4.9kg	5.9kg	2.8kg	3.0kg
Grau de IP	IP55			
Temp. ambiente	-40 °C ~-45 °C			
Humidade	sem condensação			
Modo de refrigeração	refrigeração normal			

2. Instalação mecânica e elétrica

2.1 Desenho da estrutura interna

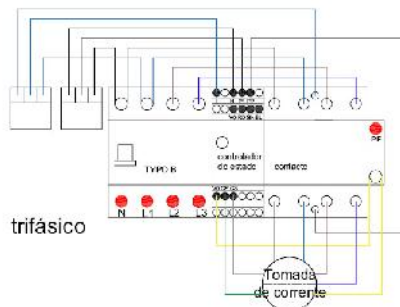
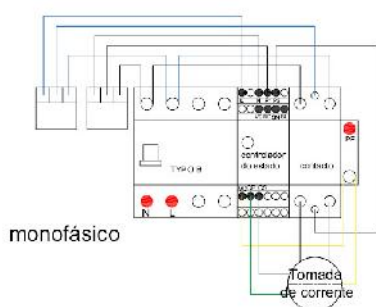
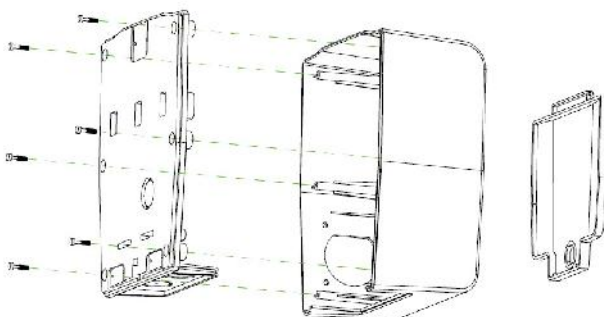

2.2 Instalação

1). Dimensão total e tamanho de instalação (unidade: mm)

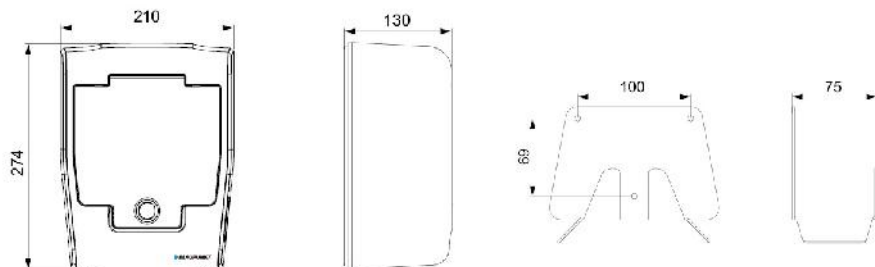

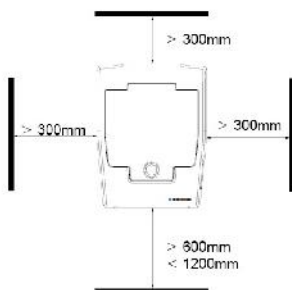

1

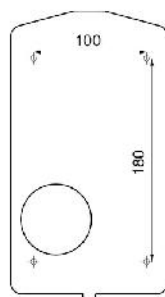

2

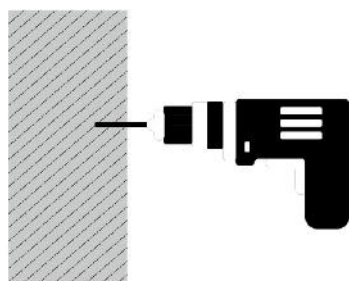

3

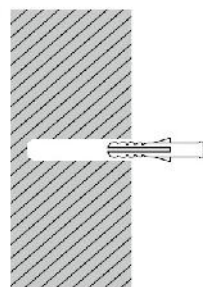

4

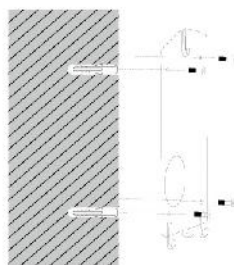

5

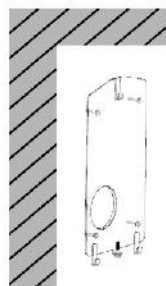

6

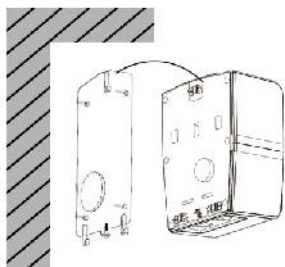

A-7

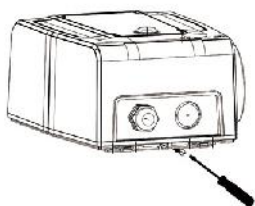

A-8

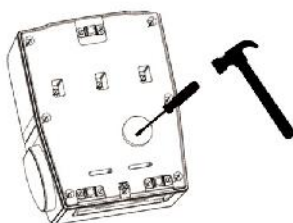

B-7

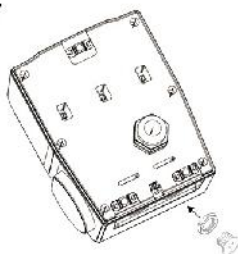

B-8

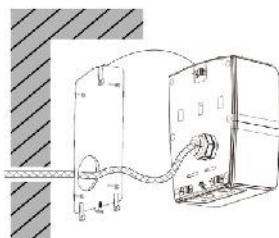

B-9

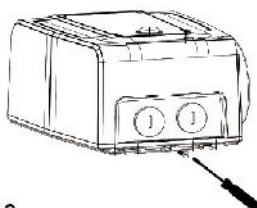

B-10

2). A linha de alimentação é ligada com um disjuntor de corrente residual tipo B, a caixa de carregamento de VE monofásica é ligada com N e L, e a caixa de carregamento do VE trifásica é ligada a N ,L1, L2 e L3. O fio terra (fio PE) é ligado aos terminais amarelo e verde.

3). Secção de cabos recomendada:

A	10	16	20	25	32
mm ²	2.5	2.5	4	4	6

4). Opção de corrente e ajuste por interruptor DIP

ADVERTÊNCIA: As definições de instalação e AMP são apenas para o realizado por um instalador elétrico formado e autorizado.

A corrente do dispositivo está definida para 32AMP como definição padrão de fábrica.

Entretanto, a classificação pode ser ajustada para 10, 16, 20, 25, 32A através do interruptor DIP embutido do controlador de protocolo conforme solicitado pelo utilizador.

Definições do interruptor DIP para a versão RFID:

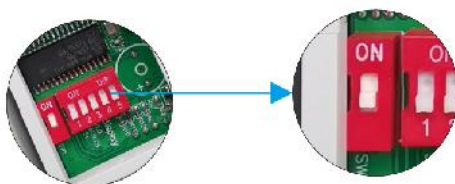

CARTÃO PERDIDO RFID

Definições do interruptor DIP para a versão de cabo e tomada:

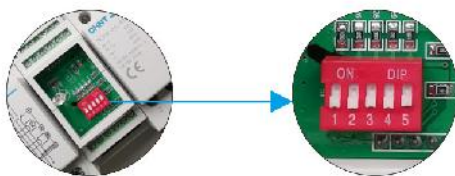

Se quiser utilizar a estação de carregamento sem autorização RFID, a definição "Cartão Perdido" pode ser utilizada.

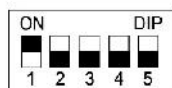

10A

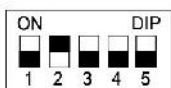

16A



20A



25A



32A

3. Processo de carregamento

3.1 Verificar antes do funcionamento

Antes do funcionamento, verifique cuidadosamente e certifique-se dos seguintes itens:

A posição de instalação da Caixa de carregamento de VE deve ser conveniente para funcionamento e manutenção. A caixa de carregamento de VE deve ser corretamente instalada utilizando o suporte de montagem incluído nos acessórios. Nenhum objeto ou peça externa é deixada em cima da Caixa de carregamento de VE.

3.2 Alimentação do equipamento





A. Confirme se todos os itens de inspeção pré-funcionamento acima cumprem os requisitos.

B. Ligue o disjuntor de entrada da fonte de alimentação.

C. Após a caixa de carregamento de VE ser ligada à fonte de alimentação, aguarde 7 segundos do tempo de autoteste de arranque e a luz indicadora será exibida alternando entre vermelho, azul e verde.

D. Versão padrão: Após a conclusão do autoteste, a luz azul dos indicadores fica intermitente para a versão com cabo, a luz azul dos indicadores fica fixa para a versão livre/tomada e a caixa de carregamento de VE está pronta para utilização e pode ligar ao seu veículo elétrico.

E. Após ligar a sua caixa de carregamento de VE ao seu veículo elétrico, consulte a tabela abaixo para o estado do processo de carregamento.

Versão de cabo		
Visor LED		Atividade
Sem alimentação	Sem luz	Produto não ligado
		Sem alimentação
		A Caixa de carregamento de VE não funciona corretamente
	Luz intermitente	Para ligar
	Fixo	Ligação OK - 1 segundo azul fixo antes do início do processo de carregamento. Após a conclusão do processo de carregamento, a luz volta ao azul fixo.
	Fixo	A carregar
	Fixo	Os seus veículos elétricos necessitam de dissipação de calor, parar o carregamento
	Luz intermitente	Falha, não carregar

Versão de tomada		
Visor LED		Atividade
Sem alimentação	Sem luz	Produto não ligado
		Sem alimentação
		A Caixa de carregamento de VE não funciona corretamente
	Fixo	Para ligar
	Luz intermitente	Ligação OK
	Fixo	A carregar
	Luz intermitente	Carregamento concluído
	Fixo	Os veículos elétricos necessitam de dissipação de calor, parar o carregamento
	Luz intermitente	Falha, não carregar

4. Utilização do leitor de cartões (RFID)

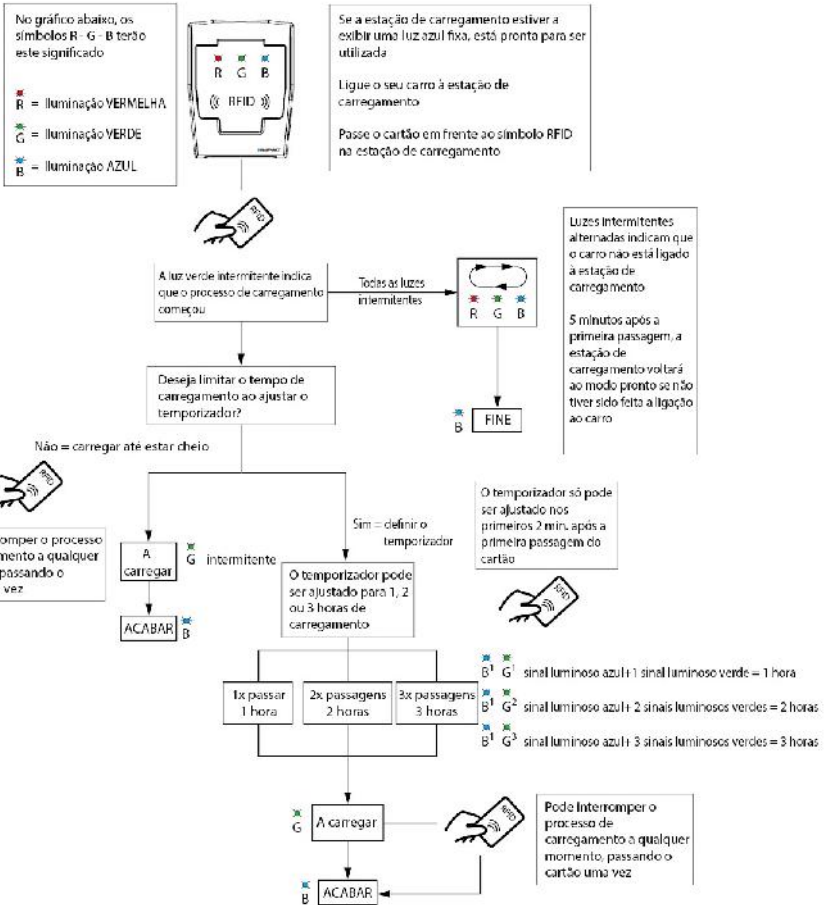

Versão RFID		
Visor LED		Atividade
Sem alimentação	Sem luz	Produto não ligado
		Sem alimentação
		A Caixa de carregamento de VE não funciona corretamente
	Fixo	Para ligar
	Luz intermitente	Ligação OK
	Luz intermitente	A carregar
	Fixo	Carregamento concluído
	Fixo	Os veículos elétricos necessitam de dissipação de calor, parar o carregamento
	Luz intermitente	Falha, não carregar

5. Warranty

5.1 O período de garantia deste produto é de 24 meses após a data da compra. Durante o período de garantia, se manuseado corretamente e de acordo com o manual, se o produto se tornar defeituoso, contacte a nossa Assistência pós-venda para obter ajuda.

5.2 Durante o período de garantia, será cobrada uma certa taxa de manutenção por danos causados pelos seguintes motivos:

A. Danos causados pela utilização incorreta do produto e reparações e modificações não autorizadas.

B. Danos causados por incêndios anormais, inundações ou outros desastres naturais e desastres secundários.

C. Danos causados pela queda da unidade ou danos causados pelo transporte após a compra.

D. Danos causados por falha no funcionamento de acordo com o manual do utilizador fornecido pela nossa empresa.

5.3 Para a assistência pós-venda, ligue:

Suécia 031 3045 665

Dinamarca 77 34 33 30

Internacional +45 77 34 33 30

5.4 A BLAUPUNKT reserva-se o direito de interpretar este acordo.



Contenido

Prólogo	K 01
Precauciones de seguridad	K 02
1. Introducción del producto	K 03
2. Instalación mecánica y eléctrica	K 04
3. Proceso de carga	K 08
4. Uso del lector de tarjetas (RFID)	K 11
5. Garantía	K 13

Español

A-English	B-Dansk/Norsk	C-Deutsch	D-Nederlands
E-Suomalainen	F-Française	G-Polski	H-Svenska
I-Italia	J-Portugal	K-España	

Prólogo

Este producto ha sido diseñado y fabricado de acuerdo con las normas internacionales IEC61851 y SAEJ1772.

Limitaciones de uso de la unidad de carga para vehículos eléctricos

Esta unidad de carga para vehículos eléctricos está diseñada para usarse en las siguientes condiciones: Nivel del mar < 2000 m

Temperatura ambiente -40 °C ~ 45 °C

Humedad relativa < 85%.

Condiciones más severas requerirán instrucciones especiales al realizar el pedido.

Precauciones y peligros

Nota: siga las instrucciones de uso seguro y las notas legales.

La unidad de carga para vehículos eléctricos debe instalarse siempre de acuerdo con los requisitos legales del país en el que se instale.

Peligro: riesgo de descarga eléctrica

Este producto puede causar lesiones graves si entra en contacto con sus piezas internas durante el trabajo. Además, es conveniente desconectar la alimentación eléctrica después de su uso.

Reparaciones:

No intente reparar el producto. En caso de problemas, póngase en contacto con el servicio de atención al cliente.

Advertencia: abrir el dispositivo sin permiso puede causar situaciones de peligro

Al abrir el dispositivo sin estar autorizado podría causar daños al usuario o dañar de manera significativa al mismo o al entorno.

Nota: la modificación no autorizada del dispositivo resultará en la pérdida de la garantía del fabricante

No se permite ninguna modificación no autorizada del dispositivo, cualquier intento de hacerlo hará que la garantía del fabricante sea revocada.

Precauciones de seguridad

1. No ponga materiales inflamables, explosivos, combustibles, productos químicos, vapores combustibles y demás artículos peligrosos cerca de la unidad de carga.
2. Mantenga el cabezal del conector de carga limpio y seco. Si hubiera suciedad, límpiela con un paño seco y limpio. Está estrictamente prohibido tocar el núcleo del conector de carga con la mano mientras se carga.
3. Está estrictamente prohibida la utilización de la unidad de carga para vehículos eléctricos si se aprecian daños, grietas, abrasiones o material metálico expuesto en el conector o el cable de carga. En ese caso, póngase en contacto con el servicio posventa.
4. No intente desmontar, reparar o modificar la unidad de carga para vehículos eléctricos. En caso de reparación o modificación, póngase en contacto con el servicio posventa. El funcionamiento incorrecto podría causar daños, fugas de agua, pérdidas de energía u otras situaciones que podrían provocar lesiones personales o fallas del producto.
5. En el caso de lluvia y truenos, tenga cuidado al realizar la carga.
6. Los niños no deben acercarse ni utilizar la unidad de carga para vehículos eléctricos durante el proceso de carga para evitar lesiones.
7. No intente cargar el vehículo cuando esté en movimiento. El vehículo deberá estar con el motor completamente detenido durante todo el proceso de carga.

1. Introducción del producto

1.1 Introducción del producto

Este producto es una unidad de carga para vehículos eléctricos monofásica o trifásica, que se utiliza únicamente para la carga de CA en vehículos eléctricos. Este equipo adopta principios de diseño industrial. El nivel de protección de la unidad de carga para vehículos eléctricos alcanza IP55, con un buen diseño antipolvo e impermeable, y se puede operar y mantener de forma segura en exteriores. Esta unidad de carga para vehículos eléctricos se presenta en tres versiones: versión con cable, versión con enchufe y versión RFID.



Cable

AWB1P32AT1/AWB1P32AT2 AWB3P32AT2



Enchufe

AWB1P32AT2NCB/AWB3P32AT2NCB



RFID

AWB1P32ARF/AWB3P32ARF

Tipo	AWB1P32AT1/ AWB1P32AT2	AWB3P32AT2	AWB1P32AT2NCB	AWB3P32AT2NCB
Tipo (RFID)			AWB1P32ARF	AWB3P32ARF
Alimentación de CA	1P+N+PE	3P+N+PE	1P+N+PE	3P+N+PE
Voltaje de la alimentación eléctrica.	AC230V~±10%	AC400V~±10%	AC230V~±10%	AC400V~±10%
Corriente nominal	10-32A			
Frecuencia	50-60Hz			
Longitud del cable	5m			
Enchufes/tomas	tipo1/tipo2	tipo2	tipo2	tipo2
Peso	4.9kg	5.9kg	2.8kg	3.0kg
Grado de IP	IP55			
Temperatura ambiente	-40 °C ~45 °C			
Humedad	sin condensación			
Sistema de refrigeración	refrigeración natural			

2. Instalación mecánica y eléctrica

2.1 Diagrama de la estructura interna

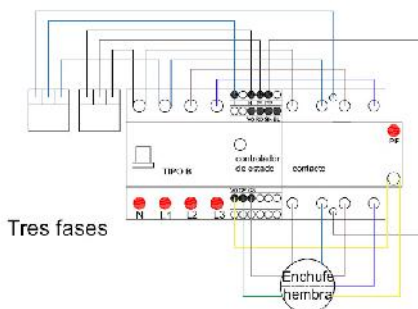
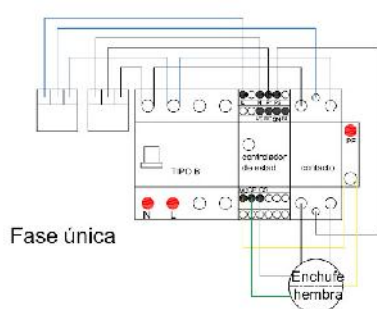
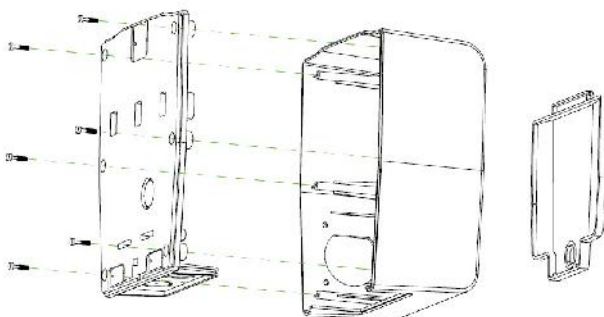

2.2 Instalación

1). Dimensión total y tamaño de instalación (unidad: mm)

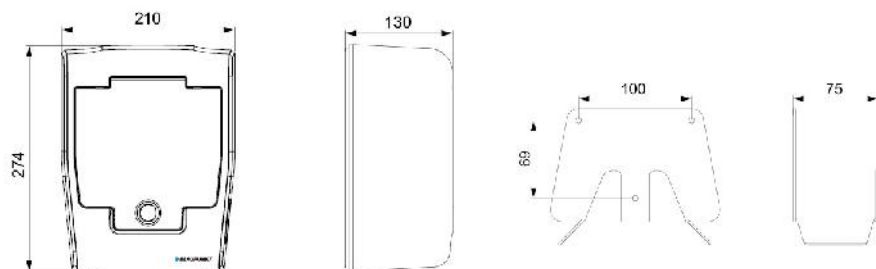

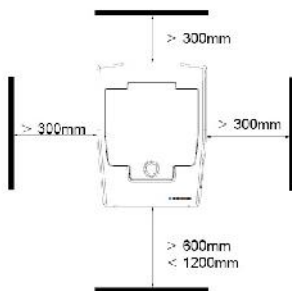

1

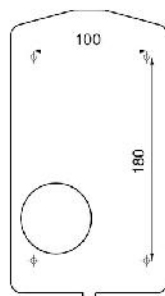

2

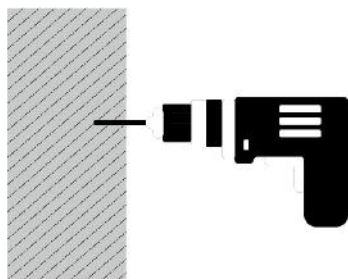

3

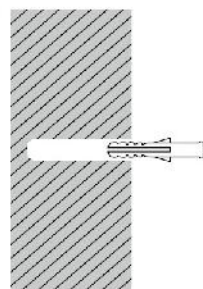

4

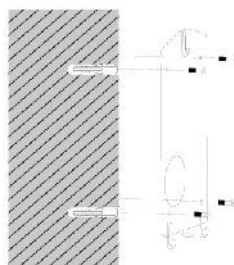

5

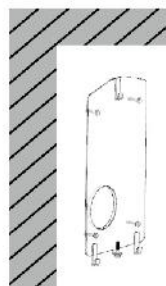

6

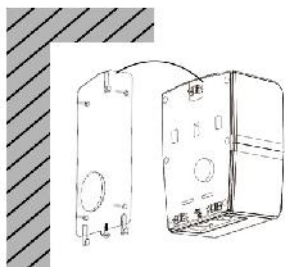

A-7

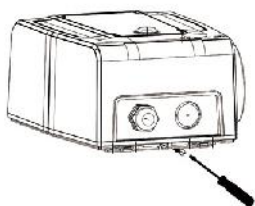

A-8

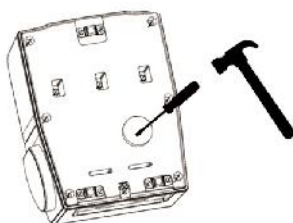

B-7

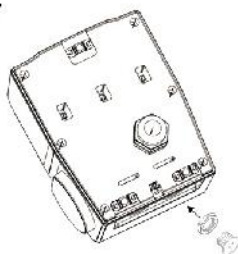

B-8

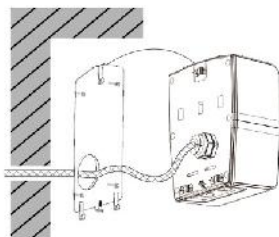

B-9

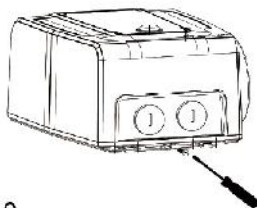

B-10

2). La alimentación eléctrica está conectada mediante un disyuntor de corriente residual tipo B, la unidad de carga para vehículos eléctricos monofásica está conectada con N y L, y la unidad de carga para vehículos eléctricos trifásica está conectada a N, L1, L2 y L3. El cable de tierra (cable PE) está conectado a los terminales amarillo y verde.

3). Sección de cable recomendada:

A	10	16	20	25	32
mm ²	2.5	2.5	4	4	6

4). Opción actual y configuración mediante interruptor DIP

ADVERTENCIA: la instalación y la configuración AMP la deben realizar únicamente un instalador electricista capacitado y autorizado.

La corriente del dispositivo se establece en 32 Amp como configuración predeterminada de fábrica.

Sin embargo, se puede ajustar a 10, 16, 20, 25, 32 Amp mediante el interruptor DIP integrado del controlador de protocolos a petición del usuario.

Configuración del interruptor DIP para la versión RFID:

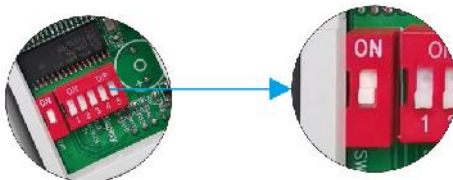

TARJETA PERDIDA

RFID

Config. del interruptor DIP para las versiones de cable y enchufe:

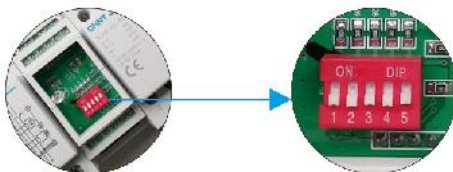

Si desea utilizar la unidad de carga sin autorización RFID, podrá utilizar la configuración de la "Tarjeta perdida".

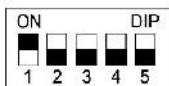

10A

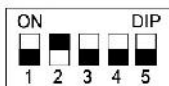

16A

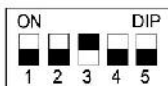

20A



25A



32A

3. Proceso de carga

3.1 Verificar antes de utilizar

Antes de la iniciar la operación, verifique cuidadosamente y asegúrese de los siguientes elementos:

La posición de instalación de la unidad de carga para vehículos eléctricos debe ser cómoda para su operación y mantenimiento. La unidad de carga para vehículos eléctricos debe instalarse correctamente utilizando el soporte de montaje incluido en los accesorios.

No deben dejarse objetos o piezas ajenas encima de la caja de la unidad para vehículos eléctricos.

3.2 Encienda el equipo



A. Confirme que todos los elementos anteriores de la inspección previos al funcionamiento cumplen todos los requisitos.

B. Encienda el disyuntor de entrada de la fuente de alimentación.

C. Después de que la unidad de carga para vehículos eléctricos esté conectada a la fuente de alimentación, deberá esperar 7 segundos a la autocomprobación de inicio, y la luz indicadora se mostrará cambiando entre rojo, azul y verde.

D. Versión estándar: Una vez finalizada la autocomprobación parpadeará la luz azul indicadora en la versión con cable, la luz azul continua indicadora en la versión con enchufe, y la unidad de carga para vehículos eléctricos estará lista para su uso y podrá conectarla a su vehículo eléctrico.

E. Después de conectar la unidad de carga para vehículos eléctricos a su vehículo eléctrico, consulte la tabla siguiente para conocer el estado del proceso de carga.

Versión del cable		
Indicador LED		Actividad
No funciona	No hay luz	El producto no se enciende
		No funciona
		La unidad de carga para vehículos eléctricos no funciona correctamente
	Luz intermitente	Debe conectarse
	Continuado	Conexión correcta: 1 segundo azul estable antes de que comience el proceso de carga. Una vez finalizado el proceso de carga, la luz volverá a azul continuado.
	Continuado	Cargando
	Continuado	El vehículo eléctrico requiere evacuación térmica, deje de cargar
	Luz intermitente	Fallo, no carga

Versión con enchufe		
Indicador LED		Actividad
No funciona	No hay luz	El producto no se enciende
		No hay corriente
		La unidad de carga para vehículos eléctricos no funciona correctamente
	Continuado	Debe conectarse
	Luz intermitente	Conexión correcta
	Continuado	Cargando
	Luz intermitente	Carga terminada
	Continuado	Vehículo eléctrico requiere evacuación térmica, deje de cargar
	Luz intermitente	Fallo, no carga

4. Uso del lector de tarjetas (RFID)

En el cuadro siguiente, los símbolos R G B tendrán este significado

- R = Luz ROJA
- G = Luz VERDE
- B = Luz AZUL

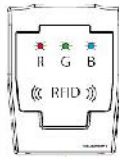

Si la unidad de carga muestra una luz azul continuada, está lista para usar.

Conecte el automóvil a la unidad de carga

Pase la tarjeta frente al símbolo RFID en la unidad de carga



La luz verde intermitente indicará que el proceso de carga ha comenzado

Todas las luces parpadearán



Las luces intermitentes alternas indican que el automóvil no se ha conectado a la unidad de carga

5 minutos después de la pasada inicial, la estación de carga volverá al modo de inicio si no se ha realizado ninguna

Desea limitar el tiempo de carga configurando el temporizador?



No = cargar hasta que esté completa



Puede detener el proceso de carga en cualquier momento pasando la tarjeta una vez



Si = configurar temporizador

El temporizador se podrá configurar durante 1, 2 o 3 horas de carga

El temporizador solo se podrá configurar durante los primeros 2 min. después de la primera pasada de la tarjeta

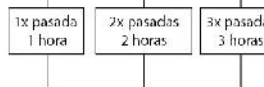

- B¹ G¹ destello azul + 1 destello verde = 1 hora
- B¹ G² destello azul + 2 destellos verdes = 2 horas
- B¹ G³ destello azul + 3 destellos verdes = 3 horas

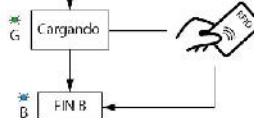

Puede detener el proceso de carga en cualquier momento pasando la tarjeta una vez

Versión RFID		
Indicador LED		Actividad
No funciona	No hay luz	El producto no se enciende
		No hay corriente
		La unidad de carga para vehículos eléctricos no funciona correctamente
	Continuado	Debe conectarse
	Luz intermitente	Conexión correcta
	Luz intermitente	Cargando
	Continuado	Carga terminada
	Continuado	Vehículo eléctrico requiere evacuación térmica, deje de cargar
	Luz intermitente	Fallo, no carga

5. Garantía

5.1 El período de garantía de este producto es de 24 meses después de la fecha de compra. Si el producto se volviera defectuoso durante el período de garantía, siempre que el uso haya sido el correcto y se haya seguido el manual, deberá ponerse en contacto con nuestro servicio posventa para obtener ayuda.

5.2 Durante el período de garantía, se cobrará una determinada tarifa de mantenimiento por los daños causados por los siguientes motivos:

A. Daños causados por el uso incorrecto del producto o por reparaciones y modificaciones realizadas por personal no autorizado.

B. Daños causados por incendios, inundaciones u otros desastres naturales y desastres secundarios.

C. Daños producidos al dejar caer la unidad o daños causados durante el transporte después de la compra.

D. Daños causados por no utilizar la unidad siguiendo el manual de usuario proporcionado por nuestra compañía.

5.3 Para el servicio posventa, llame al:

Suecia	031 3045 665
Dinamarca	77 34 33 30
Internacional	+45 77 34 33 30

5.4 BLAUPUNKT se reserva el derecho de interpretar este acuerdo.

